

Garagen-Rollltor RollMatic Rollgitter RollMatic Rollgitter HG 75 TD

Ersatzteil-Übersicht
Gültig ab 01.03.2017

HÖRMANN

**Niederlassung Berlin**

Industriestraße 12 – 14
15366 Hoppegarten
Tel. (0 33 42) 38 96-0
Fax (0 33 42) 38 96-11

Niederlassung Bremen

Mittelwending 25
28844 Weyhe
Tel. (0 42 03) 81 66-3
Fax (0 42 03) 81 66-65

Niederlassung Erfurt

Hörmann KG Apfelstädt
Wandersleber Straße 17
99192 Apfelstädt
Tel. (03 62 02) 24-0
Fax (03 62 02) 24-1 19

Niederlassung Frankfurt

Hanauer Landstraße 88
63538 Großkrotzenburg
Tel. (0 61 86) 20 07-0
Fax (0 61 86) 20 07-50

Niederlassung Freisen

Bahnhofstraße 43
66629 Freisen/Saar
Tel. (0 68 55) 9 93-0
Fax (0 68 55) 90 44

Niederlassung Hamburg

Süderstraße 2
24568 Kaltenkirchen
Tel. (0 41 91) 80 87-0
Fax (0 41 91) 80 87-10

Niederlassung Hannover

Industriestraße 4
30916 Isernhagen
Tel. (05 11) 97 25 30
Fax (05 11) 77 33 90

Niederlassung Herne

Schloßstraße 30
44653 Herne-Wanne-Eickel
Tel. (0 23 25) 92 89-0
Fax (0 23 25) 92 89-10

Niederlassung Köln/Bonn

Robert-Bosch-Straße 6a
53919 Weilerswist
Tel. (0 22 54) 6 09-0
Fax (0 22 54) 6 09-25

Niederlassung Leipzig

Gewerbeallee 17
04821 Brandis
Tel. (03 42 92) 6 16 00
Fax (03 42 92) 6 18 29

Niederlassung München

Lise-Meitner-Straße 10
85662 Hohenbrunn
Tel. (0 81 02) 7 85-0
Fax (0 81 02) 7 85-2 00

Niederlassung Nürnberg

Am Pestalozziring 11
91058 Erlangen
Tel. (0 91 31) 60 68-0
Fax (0 91 31) 60 12 48

Niederlassung Steinhagen

An der Jüpke 5
33803 Steinhagen/Westf.
Tel. (0 52 04) 10 05-0
Fax (0 52 04) 75 00

Niederlassung Stuttgart

Margarete-Steiff-Straße 10
71277 Rutesheim
Tel. (0 71 52) 33 53-0

Preise

Bruttopreise zzgl. der gesetzlich festgelegten MwSt.
Alle Preise in €.

Ersatz- und Kleinteillieferungen

Separat bestellte Zubehöerteile und Ersatzteile werden in der Regel durch das zuständige Produktionswerk versendet. Werden diese über KWW bzw. iHAAS online bestellt, wird für Fracht, Porto und Verpackung pauschal 7,50 € netto berechnet. Falls eine Online-Bestellung nicht möglich ist und der Auftrag in der Niederlassung erfasst wird, berechnen wir für Fracht, Porto, Verpackung und Bearbeitung 15,- € netto. Bestellungen von Lagerartikeln, die an einem Arbeitstag bis 14.00 Uhr eingehen, werden im Laufe des nächsten Arbeitstages ausgeliefert. Ist eine Belieferung bis 09.00 Uhr am Folgetag gewünscht, ist diese als „Express-Lieferung“ (max. 30 kg) gegen eine Kostenpauschale in Höhe 40,- € netto möglich. Bei schwereren Teilen werden die tatsächlich anfallenden Fracht-, Porto- und Verpackungskosten berechnet.

Rücknahmen

Bei von uns unverschuldeten, jedoch akzeptierten Rücknahmen gelieferter Lagerartikel berechnen wir 20 % des Warenwertes, mindestens aber 80,- € netto. Sondergrößen, Sonderanfertigungen und Sonderausstattungen sowie bereits montierte Produkte sind ausdrücklich von der Rücknahme ausgeschlossen. Voraussetzung für die Rücknahme ist ein unbeschädigter und original verpackter Zustand der Artikel.

Verkaufs- und Lieferbedingungen

Es gelten die Verkaufs- und Lieferbedingungen Stand 1.3.2016.

Gültigkeit

Mit Erscheinen dieser Preisliste wird unsere bisherige Ersatzteil-Preisliste für Garagen-Rolltor RollMatic ungültig.

Urheberrechtlich geschützt.

Nachdruck, auch auszugsweise, nur mit unserer Genehmigung.

Weiterleitungen sind untersagt.

Hörmann KG Verkaufsgesellschaft

Änderung vorbehalten.





**Vertragspartner der Interseroh AG**

Unsere Verpackungen werden erfasst, stofflich verwertet und somit dem Materialkreislauf zurückgeführt.

Damit erfüllen wir alle Anforderungen der Verpackungsverordnung.

■ Übersicht	4
Innen-Rolltor RollMatic Kraftbetätigt	4
Innen-Rolltor und Rollgitter RollMatic Handbetätigt	5
Außen-Rolltor und Rollgitter RollMatic Kraftbetätigt	6
Rollgitter HG 75 TD	7
Positionen der Sturmanker und Gleiter für PU 75 Rolltor-Lamelle	8
Positionen der Sturmanker und Gleiter für PU 77 Rolltor-Lamelle	9
Positionen der Sturmanker und Gleiter für HG 75 / HG 75 TD Rollgitter-Lamelle	10
■ 1. Innen-Rolltor RollMatic Kraftbetätigt	11
■ 2. Innen-Rolltor und Rollgitter RollMatic Handbetätigt	27
■ 3. Außen-Rolltor und Rollgitter RollMatic Kraftbetätigt	35
■ 4. Antriebszubehör für Innen- und Außen-Rolltor RollMatic	42
■ 5. Rollgitter und Antriebszubehör HG 75 TD (Rohrmotor)	46
■ Ersatzteil-Bestellformular	50
■ Allgemeine Verkaufs- und Lieferbedingungen (Stand 1. 3. 2016)	51

Verwendete Symbole

Symbol	Beschreibung
	Preis auf Anfrage
	Längere Lieferzeiten beachten
	Die mit einem Punkt versehenen Preise kennzeichnen Artikel, die werkseitig bevorratet werden bzw. ab Werk sofort lieferbar sind.
	Artikel wurde ersetzt
	siehe Preisliste

Übersicht

Innen-Rolltor RollMatic Kraftbetätigt

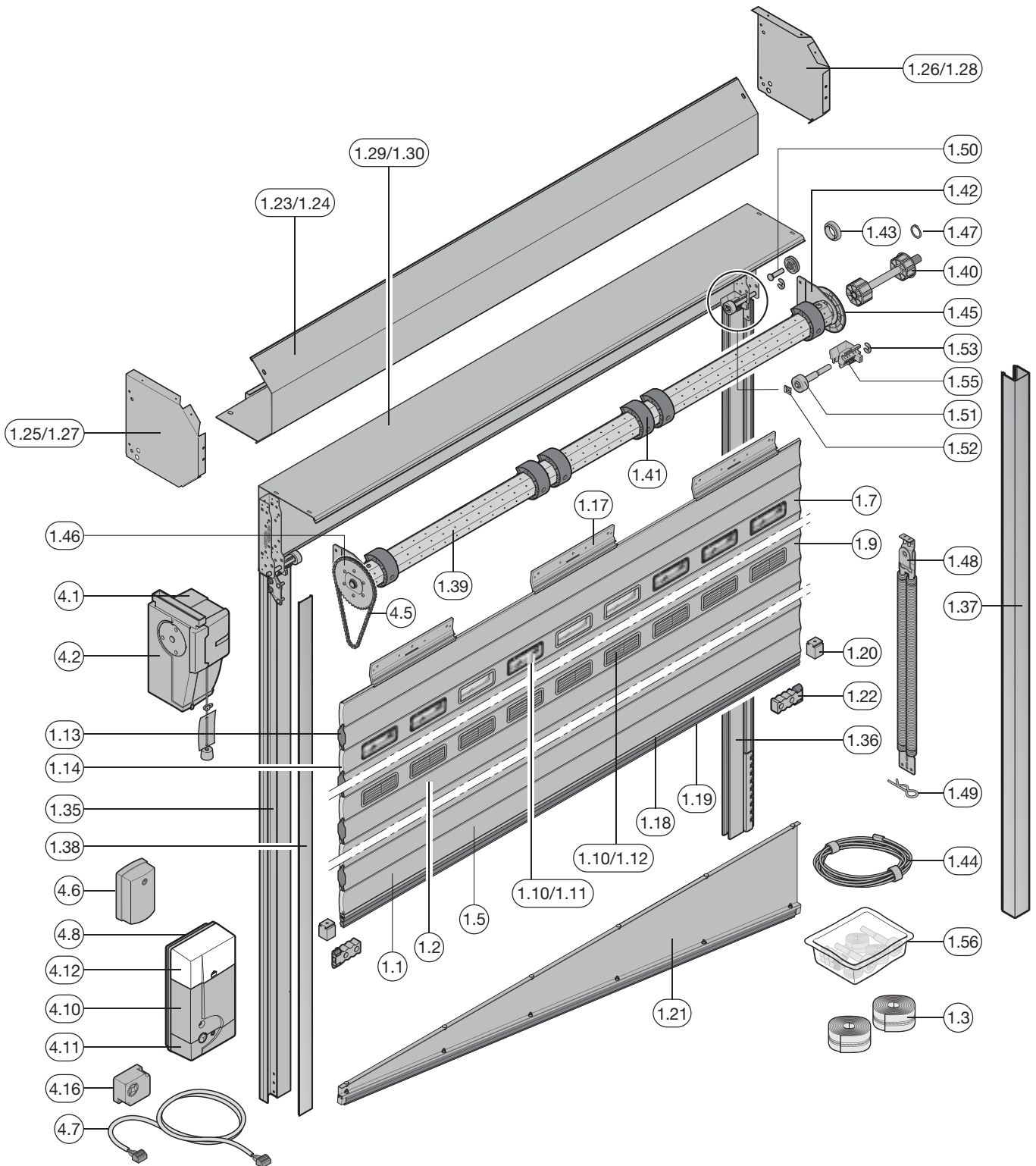

Übersicht

Innen-Rolltor und Rollgitter RollMatic Handbetätigt

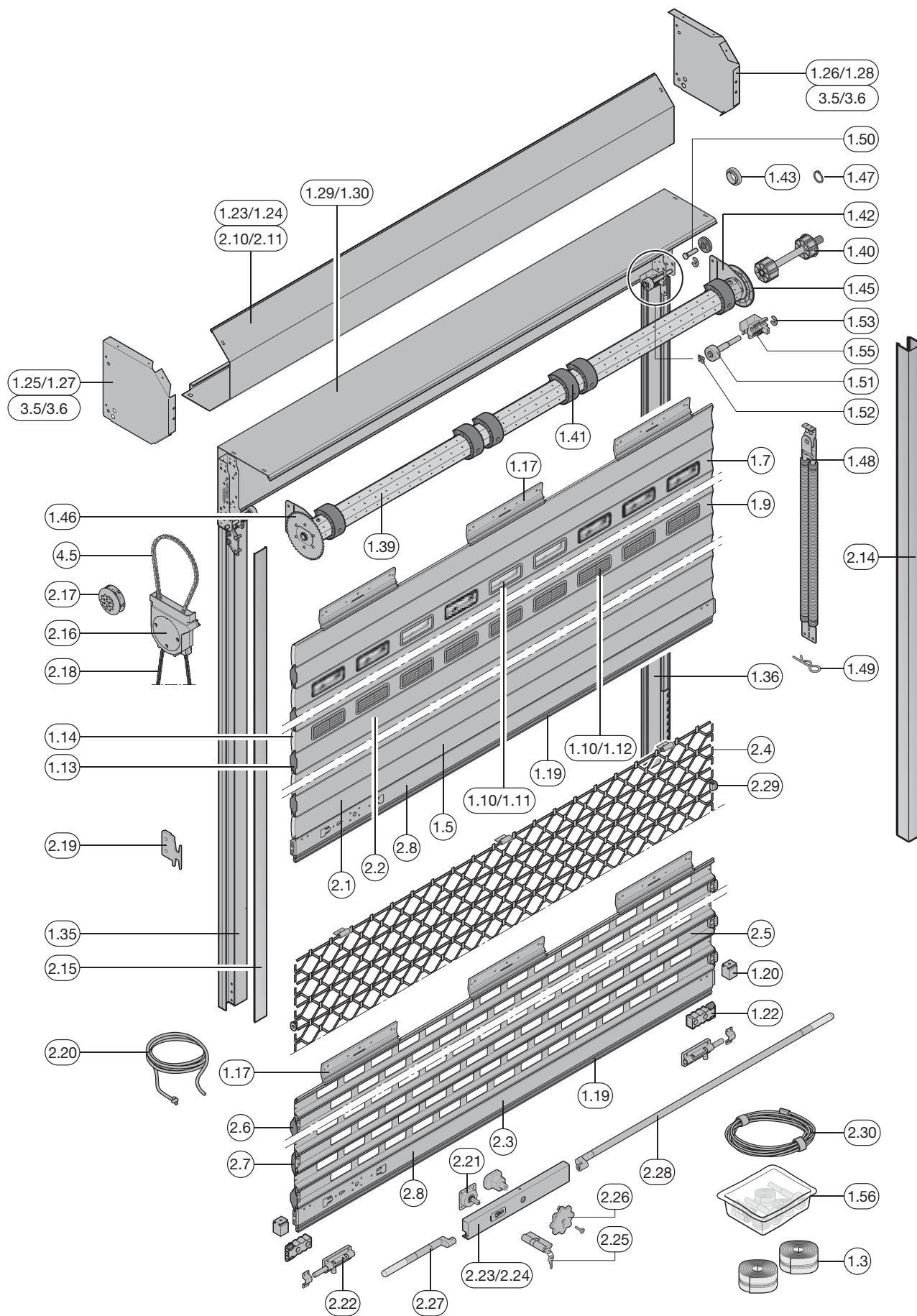

Übersicht

Außen-Rolltor und Rollgitter RollMatic Kraftbetätigt

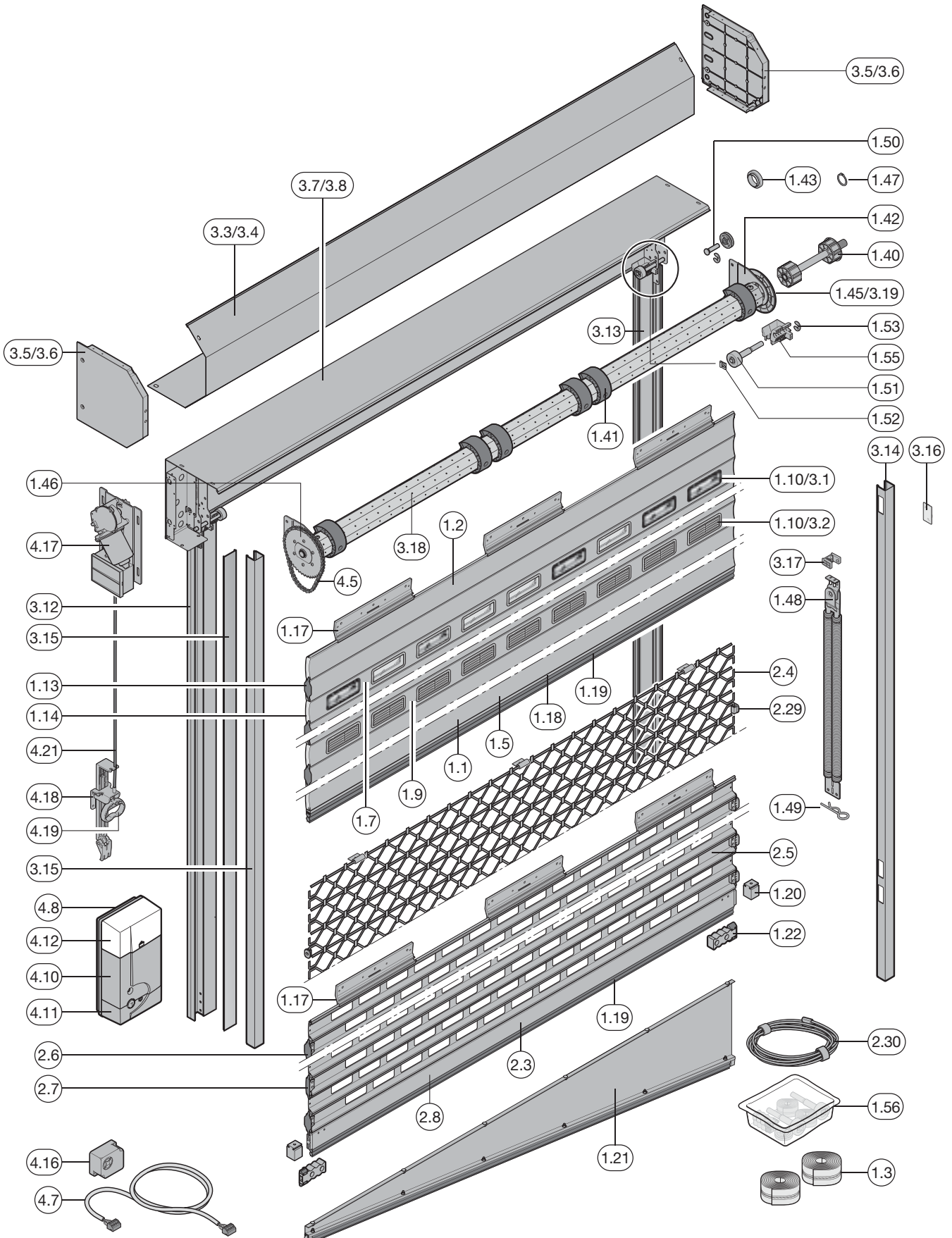

Übersicht

Rollgitter HG 75 TD

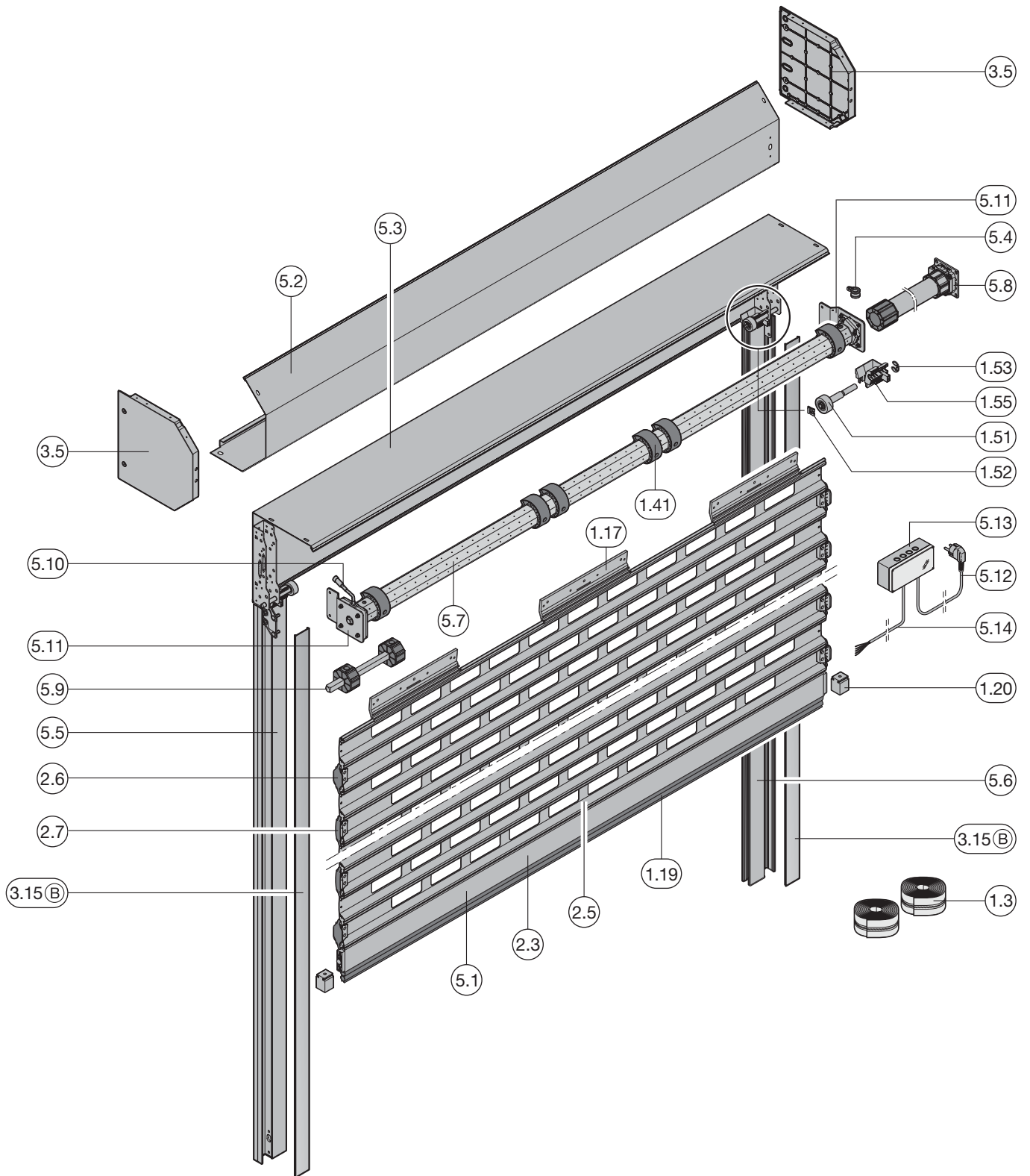

Übersicht

Positionen der Sturmanker und Gleiter für PU 75 Rolltor-Lamelle

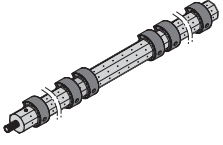
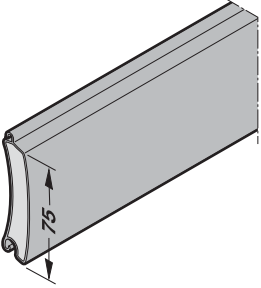
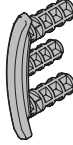
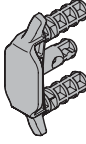
Achtkantwelle			
			
Lamellen-Position	1	Ohne	
	2	Gleiter	
	3	Ohne	
	4	Gleiter	
	5	Ohne	
	6	Sturmanker	
	7	Ohne	
	8	Sturmanker	
	9	Ohne	
	10	Gleiter	
	11	Ohne	
	12	Gleiter	
	13	Ohne	
	14	Sturmanker	
	15	Ohne	
	16	Sturmanker	
	17	Ohne	
	18	Sturmanker	
	19	Ohne	
	20	Sturmanker	
	21	Ohne	
	22	Gleiter	
	23	Ohne	
	24	Sturmanker	
	25	Ohne	
	26	Sturmanker	
	27	Ohne	
	28	Sturmanker	
	29	Ohne	
	30	Sturmanker	
	31	Ohne	
	32	Sturmanker	
	33	Ohne	
	34	Gleiter	
	35	Ohne	
	36	Gleiter	
	37	Ohne	
	38	Sturmanker	
	39	Ohne	
	40	Sturmanker	
	41	Ohne	
	42	Sturmanker	
	43	Ohne	
	44	Sturmanker	

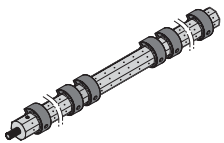
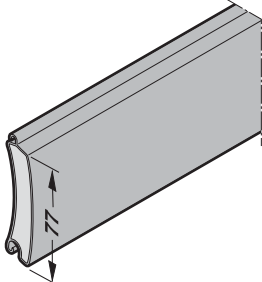
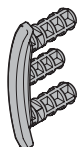
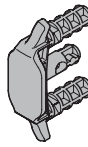

Übersicht

Positionen der Sturmanker und Gleiter für PU 77 Rolltor-Lamelle

Achtkantwelle			
Achtkantwelle			
			
Lamellen-Position	1	Ohne	
	2	Gleiter	
	3	Ohne	
	4	Gleiter	
	5	Ohne	
	6	Sturmanker	
	7	Ohne	
	8	Sturmanker	
	9	Ohne	
	10	Gleiter	
	11	Ohne	
	12	Gleiter	
	13	Ohne	
	14	Sturmanker	
	15	Ohne	
	16	Sturmanker	
	17	Ohne	
	18	Sturmanker	
	19	Ohne	
	20	Sturmanker	
	21	Ohne	
	22	Gleiter	
	23	Ohne	
	24	Sturmanker	
	25	Ohne	
	26	Gleiter	
	27	Ohne	
	28	Sturmanker	
	29	Ohne	
	30	Sturmanker	
	31	Ohne	
	32	Sturmanker	
	33	Ohne	
	34	Gleiter	
	35	Ohne	
	36	Sturmanker	
	37	Ohne	
	38	Gleiter	
	39	Ohne	
	40	Sturmanker	
	41	Ohne	
	42	Sturmanker	

Übersicht

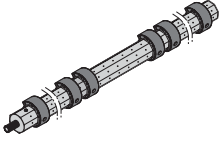
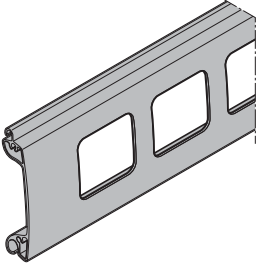
Positionen der Sturmanker und Gleiter für HG 75 / HG 75 TD Rollgitter-Lamelle

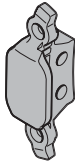
Achtkantwelle			
			
Lamellen-Position	1	Ohne	
	2	Gleiter	
	3	Ohne	
	4	Gleiter	
	5	Ohne	
	6	Gleiter	
	7	Ohne	
	8	Sturmanker	
	9	Ohne	
	10	Sturmanker	
	11	Ohne	
	12	Sturmanker	
	13	Ohne	
	14	Gleiter	
	15	Ohne	
	16	Sturmanker	
	17	Ohne	
	18	Gleiter	
	19	Ohne	
	20	Sturmanker	
	21	Ohne	
	22	Sturmanker	
	23	Ohne	
24	Gleiter		
25	Ohne		
26	Sturmanker		
27	Ohne		
28	Gleiter		
29	Ohne		
30	Sturmanker		
31	Ohne		
32	Sturmanker		
33	Ohne		
34	Sturmanker		
35	Ohne		
36	Gleiter		
37	Ohne		
38	Sturmanker		
39	Ohne		
40	Gleiter		
41	Ohne		
+	Bodenprofil		

1. Innen-Rolltor RollMatic Kraftbetätigt

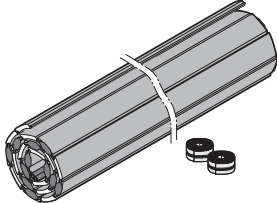
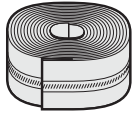
Artikel	Pos. Beschreibung	Produktionszeitraum	Art.-Nr.	Menge	€
	<p>* 1.1 Ersatzpanzer komplett</p> <p>mit Abschlussprofil, Bodendichtung, Bodenauflegeklötzen und 2 Montageturben LB _____ x LH _____ mm Bitte die Serien-Nr. angeben! bis Serien-Nr. 15365 ab Serien-Nr. 16001 Farbe bzw. Decograin- oder Decopaintbeschichtung gemäß Preisliste angeben! Ausführung Innen- oder Außen-Rolltor angeben!</p> <p>ACHTUNG: Bei Toren mit schrägem Bodenprofil ist eine technische Klarstellung oder die Auftrags-Nr. erforderlich.</p>	01.06.2014 – 31.12.2015 01.01.2016 –	8991300 8991300	Stück _____ _____	/St. /St.
	<p>* 1.2 Ersatzpanzer mit Verglasungselementen oder Lüftungsgitter komplett</p> <p>mit Abschlussprofil, Bodendichtung, Bodenauflegeklötzen und 2 Montageturben LB _____ x LH _____ mm Bitte die Serien-Nr. angeben! bis Serien-Nr. 15365 ab Serien-Nr. 16001 Farbe bzw. Decograin- oder Decopaintbeschichtung gemäß Preisliste angeben! Ausführung Innen- oder Außen-Rolltor angeben!</p> <p>ACHTUNG: Bei Toren mit schrägem Bodenprofil ist eine technische Klarstellung oder die Auftrags-Nr. erforderlich.</p>	01.06.2014 – 31.12.2015 01.01.2016 –	8991310 8991310	Stück _____ _____	/St. /St.
	<p>1.3 Montageturbin</p>	01.04.2009 -	8991384	Stück _____	/St.

1) 50% vom Torpreis

BESTELLUNG	Kunden-Nr.: _____	Bestell-Nr./Komm.: _____	*Angaben unbedingt vom Typenschild übernehmen!	
			Auftrags-Nr.: _____	Baujahr: _____
	Kunden-Name: _____		Serien.-Nr.: _____	Größe: _____
	Versand-Anschrift: _____			
Ort/Datum: _____		Stempel und Unterschrift		

1. Innen-Rolltor RollMatic Kraftbetätigt

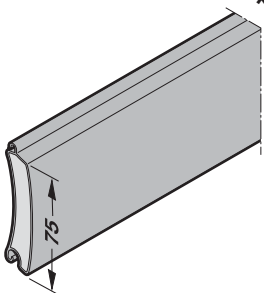
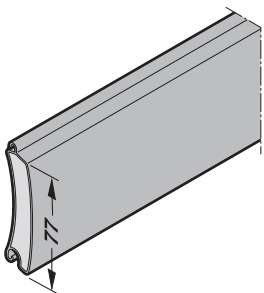
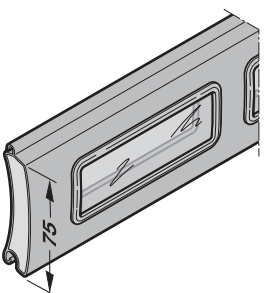
Artikel	Pos. Beschreibung	Produktionszeitraum	Art.-Nr.	Menge	€
	<p>* 1.4 Lamellenprofil PU 75</p> <p>incl. Bohrschablone und Anleitung für Tore bis Serien-Nr. 14151 LB _____ mm Farbe gemäß Preisliste Decograin Bitte Sturmanker (Art.-Nr.: 8991216) und Gleiter (Art.-Nr.: 8991215) gemäß Lamellenplan Seite 8 mitbestellen.</p>	01.04.2009 – 31.05.2014	8991301	Stück	/m
		01.04.2009 – 31.05.2014	8991301		/m
	<p>* 1.5 Lamellenprofil PU 77</p> <p>incl. Bohrschablone und Anleitung LB _____ mm Bitte die Serien-Nr. angeben! <input type="checkbox"/> bis Serien-Nr. 15365 <input type="checkbox"/> ab Serien-Nr. 16001 Farbe gemäß Preisliste Decograin Decopaint Bitte Sturmanker (Art.-Nr.: 8991521) und Gleiter (Art.-Nr.: 8991522) gemäß Lamellenplan Seite 9 mitbestellen.</p>	01.06.2014 – 31.12.2015	8991304	Stück	/m
		01.01.2016 –	8991304		/m
	<p>* 1.6 Lamellenprofil PU 75 mit Verglasungselementen</p> <p>incl. Bohrschablone und Anleitung für Tore bis Serien-Nr. 14151 LB _____ mm Farbe gemäß Preisliste Decograin Bitte Sturmanker (Art.-Nr.: 8991216) und Gleiter (Art.-Nr.: 8991215) gemäß Lamellenplan Seite 8 mitbestellen.</p>	01.04.2009 – 31.05.2014	8991311	Stück	/m
		01.04.2009 – 31.05.2014	8991311		/m

1) 50% vom Torpreis

BESTELLUNG	Kunden-Nr.: _____	Bestell-Nr./Komm.: _____	*Angaben unbedingt vom Typenschild übernehmen!	
	Kunden-Name: _____	Versand-Anschrift: _____	Auftrags-Nr.: _____	Baujahr: _____
	Versand-Anschrift: _____	Ort/Datum: _____	Serien.-Nr.: _____	Größe: _____
	Ort/Datum: _____	Stempel und Unterschrift		

1. Innen-Rolltor RollMatic Kraftbetätigt

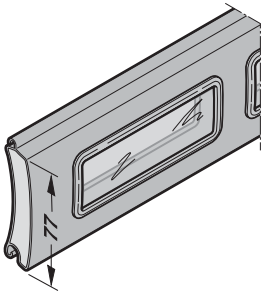
Artikel	Pos.	Beschreibung	Produktionszeitraum	Art.-Nr.	Menge	€
	*	1.7 Lamellenprofil PU 77 mit Verglasungselementen incl. Bohrschablone und Anleitung LB _____ mm Bitte die Serien-Nr. angeben! <input type="checkbox"/> bis Serien-Nr. 15365 <input type="checkbox"/> ab Serien-Nr. 16001 Farbe gemäß Preisliste Decograin Decopaint Ausführung Innen- oder Außen-Rolltor angeben! Bitte Sturmanker (Art.-Nr.: 8991521) und Gleiter (Art.-Nr.: 8991522) gemäß Lamellenplan Seite 9 mitbestellen.	01.06.2014 – 31.12.2015 01.01.2016 –	8991313 8991313 8991313	Stück _____ _____ _____	 /m /m /m
	*	1.8 Lamellenprofil PU 75 mit Lüftungsgitter Lüftungsgitter in Kunststoff schwarz incl. Bohrschablone und Anleitung für Tore bis Serien-Nr. 14151 LB _____ mm Farbe gemäß Preisliste Decograin Bitte Sturmanker (Art.-Nr.: 8991216) und Gleiter (Art.-Nr.: 8991215) gemäß Lamellenplan Seite 8 mitbestellen.	01.10.2010 – 31.05.2014 01.10.2010 – 31.05.2014	8991312 8991312	Stück _____ _____	 /m /m
	*	1.9 Lamellenprofil PU 77 mit Lüftungsgitter Lüftungsgitter in Kunststoff schwarz incl. Bohrschablone und Anleitung LB _____ mm Bitte die Serien-Nr. angeben! <input type="checkbox"/> bis Serien-Nr. 15365 <input type="checkbox"/> ab Serien-Nr. 16001 Farbe gemäß Preisliste Decograin Decopaint Ausführung Innen- oder Außen-Rolltor angeben! Bitte Sturmanker (Art.-Nr.: 8991521) und Gleiter (Art.-Nr.: 8991522) gemäß Lamellenplan Seite 9 mitbestellen.	01.06.2014 – 31.12.2015 01.01.2016 –	8991314 8991314 8991314	Stück _____ _____ _____	 /m /m /m

1) 50% vom Torpreis

BESTELLUNG	Kunden-Nr.: _____	Bestell-Nr./Komm.: _____	*Angaben unbedingt vom Typenschild übernehmen!	
			Auftrags-Nr.: _____	Baujahr: _____
	Kunden-Name: _____		Serien.-Nr.: _____	Größe: _____
	Versand-Anschrift: _____			
Ort/Datum: _____		Stempel und Unterschrift _____		

1. Innen-Rolltor RollMatic Kraftbetätigt

Artikel	Pos. Beschreibung	Produktionszeitraum	Art.-Nr.	Menge	€
	1.10 Außenrahmen für Verglasungselement und Lüftungsgitter Lamellenprofil PU 75 PU 77	01.04.2009 – 01.06.2014 –	8991331 8991335	Stück	
				_____	/St.
	1.11 Verglasungselement für Innen-Rolltor Hinweis: Nur mit Außenrahmen einsetzbar. Lamellenprofil PU 75 PU 77	01.04.2009 – 01.06.2014 –	8991332 8991336	Stück	
				_____	/St.
	1.12 Lüftungsgitter in Kunststoff schwarz Hinweis: Nur mit Außenrahmen einsetzbar. Lamellenprofil (A) PU 75 (B) PU 77	01.10.2010 – 01.06.2014 –	8991333 8991337	Stück	
				_____	/St.
	1.13 Sturmanker Lamellenprofil PU 75 PU 77 Kunststoffschraube 3,5 x 10	01.04.2009 – 01.06.2014 – 01.04.2009 –	8991216 8991521 8991217	Stück	
				_____	/St.
	1.14 Gleiter Lamellenprofil PU 75 PU 77	01.04.2009 – 01.06.2014 –	8991215 8991522	Stück	
				_____	/St.

1) 50% vom Torpreis

BESTELLUNG	Kunden-Nr.: _____	Bestell-Nr./Komm.: _____	*Angaben unbedingt vom Typenschild übernehmen!	
			Auftrags-Nr.: _____	Baujahr: _____
	Kunden-Name: _____		Serien.-Nr.: _____	Größe: _____
	Versand-Anschrift: _____			
Ort/Datum: _____		Stempel und Unterschrift		

1. Innen-Rolltor RollMatic Kraftbetätigt

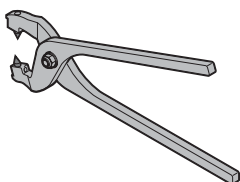
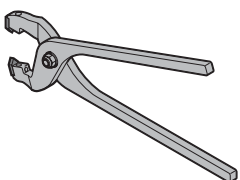
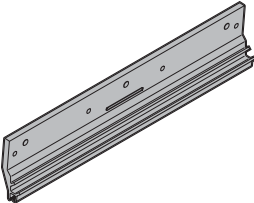
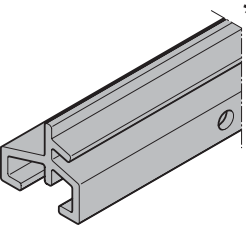
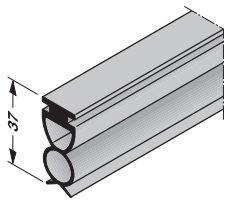
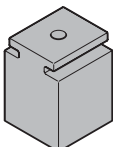
Artikel	Pos. Beschreibung	Produktionszeitraum	Art.-Nr.	Menge	€
	1.15 Lochzange für Austauschlamellen	01.04.2009 –	8991381	Stück _____	/St.
	1.16 Prägezange für Austauschlamellen	01.04.2009 –	8991382	Stück _____	/St.
	1.17 Verbindungsprofil	01.06.2014 –	8991322	Stück _____	/St.
	* 1.18 Abschlussprofil LB _____ mm Bitte die Serien-Nr. angeben! bis Serien-Nr. 15365 ab Serien-Nr. 16001	01.04.2009 – 31.12.2015 01.01.2016 –	8991323 8991323	Stück _____ _____	/m /m
	* 1.19 Bodendichtung LB _____ mm Bitte die Serien-Nr. angeben! bis Serien-Nr. 15365 ab Serien-Nr. 16001	01.04.2009 – 31.12.2015 01.01.2016 –	8991324 8991324	Stück _____ _____	/m /m
	1.20 Bodenauflegeklotz Kunststoffschraube 5 x 14	01.04.2009 – 01.04.2009 –	8991218 8991219	Stück _____ _____	/St. /St.

1) 50% vom Torpreis

BESTELLUNG	Kunden-Nr.: _____	Bestell-Nr./Komm.: _____	*Angaben unbedingt vom Typenschild übernehmen!	
			Auftrags-Nr.: _____	Baujahr: _____
	Kunden-Name: _____		Serien.-Nr.: _____	Größe: _____
	Versand-Anschrift: _____		Stempel und Unterschrift	
	Ort/Datum: _____			

1. Innen-Rolltor RollMatic Kraftbetätigt

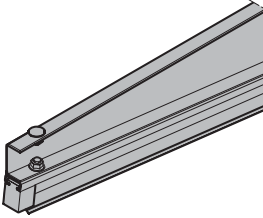
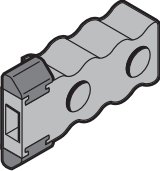
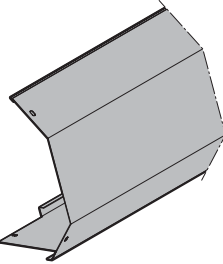
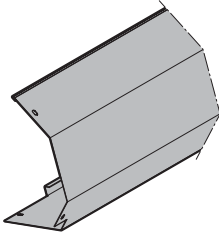
Artikel	Pos. Beschreibung	Produktionszeitraum	Art.-Nr.	Menge	€
	1.21 Schräges Bodenprofil incl. Zubehör und Montageanleitung Hinweis: Maße entsprechend Klarstellungs- Formular angeben! Bitte die Serien-Nr. angeben! <input type="checkbox"/> bis Serien-Nr. 15365 <input type="checkbox"/> ab Serien-Nr. 16001 schwarz Farbe gemäß Preisliste (Holzdekore sind nicht lieferbar)	01.03.2010 – 31.12.2015 01.01.2016 –	8991340 ⌚	Stück _____ _____ _____	
	8991340 ⌚		_____ _____		
	1.22 Innengriff Kraftbetätigt: Blechschraube B4,8 x 13 Liko Handbetätigt: Zylinderschraube mit Innensechskant M4 x 16 Scheibe 4,3	01.04.2009 –	8991221	Stück _____	/St.
			8991220	_____	/St.
			8991565	_____	/St.
			1663000	_____	/St.
	* 1.23 Panzerverkleidung Konsolenhöhe 335 mm LB _____ mm für Tore ab Serien-Nr. 16001 Farbe gemäß Preisliste angeben! Ausführung Decopaint im Grundton der Holzlackierung. Blechschraube B4,8 x 13 Liko	01.01.2016 –	8991701	Stück _____	/m
			8991220	_____	/St.
	* 1.24 Panzerverkleidung Konsolenhöhe 290 mm LB _____ mm für Tore ab Serien-Nr. 16001 Farbe gemäß Preisliste angeben! Ausführung Decopaint im Grundton der Holzlackierung. Blechschraube B4,8 x 13 Liko	01.01.2016 –	8991702	Stück _____	/m
			8991220	_____	/St.

1) 50% vom Torpreis

BESTELLUNG	Kunden-Nr.: _____	Bestell-Nr./Komm.: _____	*Angaben unbedingt vom Typenschild übernehmen!	
			Auftrags-Nr.: _____	Baujahr: _____
	Kunden-Name: _____		Serien.-Nr.: _____	Größe: _____
	Versand-Anschrift: _____			
Ort/Datum: _____		Stempel und Unterschrift		

1. Innen-Rolltor RollMatic Kraftbetätigt

Artikel	Pos. Beschreibung	Produktionszeitraum	Art.-Nr.	Menge	€
	1.25 Seitenverkleidung links, Konsolenhöhe 335 mm für Tore ab Serien-Nr. 16001 Farbe gemäß Preisliste angeben! Ausführung Decograin in Braun. Ausführung Decopaint im Grundton der Holzlackierung. Blechschaube B4,8 x 13 Liko	01.01.2016 –	8991703	Stück	/St.
			8991220		/St.
	1.26 Seitenverkleidung rechts, Konsolenhöhe 335 mm für Tore ab Serien-Nr. 16001 Farbe gemäß Preisliste angeben! Ausführung Decograin in Braun. Ausführung Decopaint im Grundton der Holzlackierung. Blechschaube B4,8 x 13 Liko	01.01.2016 –	8991704	Stück	/St.
			8991220		/St.
	1.27 Seitenverkleidung links, Konsolenhöhe 290 mm für Tore ab Serien-Nr. 16001 Farbe gemäß Preisliste angeben! Ausführung Decograin in Braun. Ausführung Decopaint im Grundton der Holzlackierung. Blechschaube B4,8 x 3 Liko	01.01.2016 –	8991705	Stück	/St.
			8991220		/St.
	1.28 Seitenverkleidung rechts, Konsolenhöhe 290 mm für Tore ab Serien-Nr. 16001 Farbe gemäß Preisliste angeben! Ausführung Decograin in Braun. Ausführung Decopaint im Grundton der Holzlackierung. Blechschaube B4,8 x 13 Liko	01.01.2016 –	8991706	Stück	/St.
			8991220		/St.

1) 50% vom Torpreis

BESTELLUNG	Kunden-Nr.: _____	Bestell-Nr./Komm.: _____	*Angaben unbedingt vom Typenschild übernehmen!	
			Auftrags-Nr.: _____	Baujahr: _____
	Kunden-Name: _____		Serien.-Nr.: _____	Größe: _____
	Versand-Anschrift: _____			
	Ort/Datum: _____		Stempel und Unterschrift _____	

1. Innen-Rolltor RollMatic Kraftbetätigt

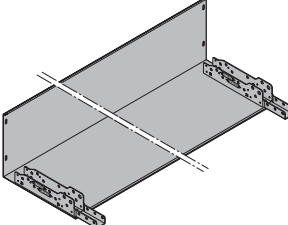
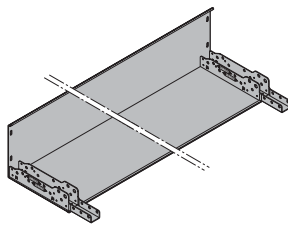
Artikel	Pos.	Beschreibung	Produktionszeitraum	Art.-Nr.	Menge	€
	*	1.29 Sturzblende Konsolenhöhe 335 mm für Tore ab Serien-Nr. 16001 LB _____ mm Farbe bzw. Decograinttöne gemäß Preisliste angeben! Ausführung Decopaint im Grundton der Holzlackierung. Flachkopfschraube mit Innensechskant M8 x 20 Sperrzahnmutter M8 Flachkopfschraube Torx M6 x 16 Sperrzahnmutter M6	01.01.2016 –	8991707	Stück	/m
				8991739		/St.
				1090000		/St.
				1091001		/St.
				1036000		/St.
	*	1.30 Sturzblende Konsolenhöhe 290 mm für Tore ab Serien-Nr. 16001 LB _____ mm Farbe bzw. Decograinttöne gemäß Preisliste angeben! Ausführung Decopaint im Grundton der Holzlackierung. Flachkopfschraube mit Innensechskant M8 x 20 Sperrzahnmutter M8 Flachkopfschraube Torx M6 x 16 Sperrzahnmutter M6	01.01.2016 –	8991708	Stück	/m
				8991739		/St.
				1090000		/St.
				1091001		/St.
				1036000		/St.

1) 50% vom Torpreis

BESTELLUNG	Kunden-Nr.: _____	Bestell-Nr./Komm.: _____	*Angaben unbedingt vom Typenschild übernehmen!	
			Auftrags-Nr.: _____	Baujahr: _____
	Kunden-Name: _____		Serien.-Nr.: _____	Größe: _____
	Versand-Anschrift: _____			
Ort/Datum: _____		Stempel und Unterschrift		

1. Innen-Rolltor RollMatic Kraftbetätigt

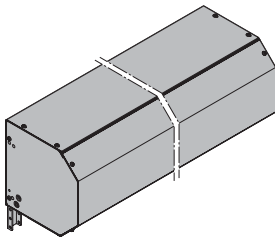
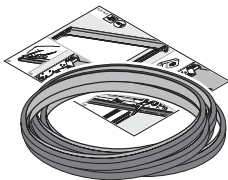
Artikel	Pos. Beschreibung	Produktionszeitraum	Art.-Nr.	Menge	€	
	<p>* 1.31 Ersatzverkleidung (Set)</p> <p>für Tore bis Serien-Nr. 15365 bestehend aus: Panzerverkleidung, Seitenverkleidung, Sturzblende ,Kon- solenhalter LB _____ mm Behang angeben! Farbe gemäß Preisliste angeben! Seitendeckel für Ausführung Decograin in Braun. Ausführung Decopaint im Grundton der Holzlackierung.</p> <p>Anschlagsart angeben: <input type="checkbox"/> Hinter der Öffnung <input type="checkbox"/> In der Öffnung <input type="checkbox"/> Vor der Öffnung</p> <p>Rollgitter HG-L mit Zugseil bitte separat angeben! Konsolenhöhe 335 Farbe gemäß Preisliste Decopaint Konsolenhöhe 290 Farbe gemäß Preisliste Decopaint</p>				Stück	
		01.01.2016 –	8991471	_____	/St.	
		01.01.2016 –	8991472	_____	/St.	
				_____	/St.	
	<p>* 1.32 Bürstendichtung für Sturzblende incl. Montageanleitung</p> <p>LB bis 3000 mm LB bis 5000 mm</p>			Stück		
		01.07.2010 – 01.07.2010 –	8991423 8991424	_____ _____	/St. /St.	

1) 50% vom Torpreis

BESTELLUNG	Kunden-Nr.: _____	Bestell-Nr./Komm.: _____	*Angaben unbedingt vom Typenschild übernehmen!	
	Kunden-Name: _____		Auftrags-Nr.: _____	Baujahr: _____
	Versand-Anschrift: _____		Serien.-Nr.: _____	Größe: _____
	Ort/Datum: _____		Stempel und Unterschrift	

1. Innen-Rolltor RollMatic Kraftbetätigt

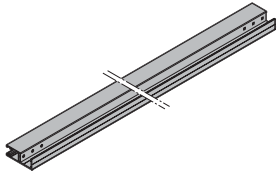
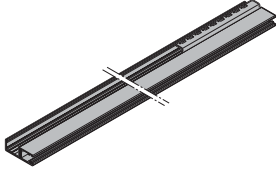
Artikel	Pos.	Beschreibung	Produktionszeitraum	Art.-Nr.	Menge	€
	*	1.33 Führungsschiene FS 100 komplett, links mit Gleitprofil und Bürstendichtung LH _____ mm Bitte die Serien-Nr. angeben! bis Serien-Nr. 12295 ab Serien-Nr. 12296 bis Serien-Nr. 15365 Farbe bzw. Decograinttöne gemäß Preisliste angeben! Ausführung Decopaint im Grundton der Holzlackierung. ACHTUNG: Bei Toren mit schrägem Bodenprofil ist eine technische Klarstellung oder die Auftrags-Nr. erforderlich.	01.11.2010 – 21.10.2012	8991240	_____ Stück	/St.
			22.10.2012 – 31.12.2015	8991240	_____ Stück	/St.
	*	1.34 Führungsschiene FS 100 komplett, rechts mit Federhaken, Gleitprofil und Bürstendichtung LH _____ mm Bitte die Serien-Nr. angeben! bis Serien-Nr. 12295 ab Serien-Nr. 12296 bis Serien-Nr. 15365 Farbe bzw. Decograinttöne gemäß Preisliste angeben! Ausführung Decopaint im Grundton der Holzlackierung. ACHTUNG: Bei Toren mit schrägem Bodenprofil ist eine technische Klarstellung oder die Auftrags-Nr. erforderlich.	01.11.2010 – 21.10.2012	8991241	_____ Stück	/St.
			22.10.2012 – 31.12.2015	8991241	_____ Stück	/St.

1) 50% vom Torpreis

BESTELLUNG	Kunden-Nr.: _____	Bestell-Nr./Komm.: _____	*Angaben unbedingt vom Typenschild übernehmen!	
	Kunden-Name: _____	Versand-Anschrift: _____	Auftrags-Nr.: _____	Baujahr: _____
	Ort/Datum: _____	_____	Serien.-Nr.: _____	Größe: _____
			Stempel und Unterschrift	

1. Innen-Rolltor RollMatic Kraftbetätigt

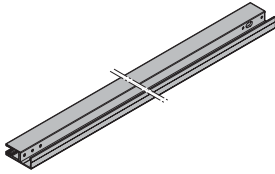
Artikel	Pos.	Beschreibung	Produktionszeitraum	Art.-Nr.	Menge	€
	*	1.35 Führungsschiene FS 110 komplett, links mit Bürstenkeder und Bürstendichtungen LH _____ mm Bitte die Serien-Nr. angeben! ab Serien-Nr. 16001 Farbe bzw. Decograintöne gemäß Preisliste angeben! Ausführung Decopaint im Grundton der Holzlackierung. ACHTUNG: Bei Toren mit schrägem Bodenprofil ist eine technische Klarstellung oder die Auftrags-Nr. erforderlich.	01.01.2016 –	8991709	Stück	/St.
	*	1.36 Führungsschiene FS 110 komplett, rechts mit Federhaken, Bürstenkeder und Bürstendichtungen LH _____ mm Bitte die Serien-Nr. angeben! ab Serien-Nr. 16001 Farbe bzw. Decograintöne gemäß Preisliste angeben! Ausführung Decopaint im Grundton der Holzlackierung. ACHTUNG: Bei Toren mit schrägem Bodenprofil ist eine technische Klarstellung oder die Auftrags-Nr. erforderlich.	01.01.2016 –	8991710	Stück	/St.
	*	1.37 Abdeckung Führungsschiene Federseite Kunststoff transparent Länge _____ mm ACHTUNG: Bei Toren mit schrägem Bodenprofil ist eine technische Klarstellung oder die Auftrags-Nr. erforderlich.	01.04.2009 –	8991230	Stück	/m

1) 50% vom Torpreis

BESTELLUNG	Kunden-Nr.: _____	Bestell-Nr./Komm.: _____	*Angaben unbedingt vom Typenschild übernehmen!	
			Auftrags-Nr.: _____	Baujahr: _____
	Kunden-Name: _____		Serien.-Nr.: _____	Größe: _____
	Versand-Anschrift: _____			
	Ort/Datum: _____		Stempel und Unterschrift	

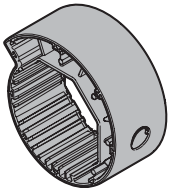

1. Innen-Rolltor RollMatic Kraftbetätigt

Artikel	Pos.	Beschreibung	Produktionszeitraum	Art.-Nr.	Menge	€
	*	1.38 Abdeckung Führungsschiene Motorseite Kunststoff schwarz Länge _____ mm ACHTUNG: Bei Toren mit schrägem Bodenprofil ist eine technische Klarstellung oder die Auftrags-Nr. erforderlich.	01.04.2009 –	8991231	Stück _____	/m
	*	1.39 Baugruppe Achtkantwelle komplett, Antrieb links LB _____ mm Bitte die Serien-Nr. angeben! bis Serien-Nr. 15365 ab Serien-Nr. 16001	01.04.2009 – 31.12.2015 01.01.2016 –	8991450 8991450	Stück _____ _____	/St. /St.
		1.40 Lagereinsatz Achtkantwelle	01.04.2009 –	8991452	Stück _____	/St.
		1.41 Lagenring mit PU-Auflage	01.01.2016 –	8991712	Stück _____	/St.
		1.42 Wellenhalter Achtkantwelle komplett bestehend aus: Lagerflansch, Lager, Lagerdeckel und Verschraubung	01.04.2009 –	8991226	Stück _____	/St.
		1.43 Lager für Wellenhalter Achtkantwelle	01.04.2009 –	8991229	Stück _____	/St.

1) 50% vom Torpreis

BESTELLUNG	Kunden-Nr.: _____	Bestell-Nr./Komm.: _____	*Angaben unbedingt vom Typenschild übernehmen!	
	Kunden-Name: _____	Versand-Anschrift: _____	Auftrags-Nr.: _____	Baujahr: _____
	Versand-Anschrift: _____	Ort/Datum: _____	Serien.-Nr.: _____	Größe: _____
	Ort/Datum: _____	Stempel und Unterschrift		

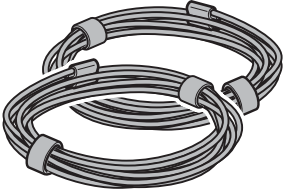
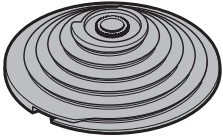
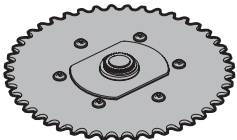

1. Innen-Rolltor RollMatic Kraftbetätigt

Artikel	Pos. Beschreibung	Produktionszeitraum	Art.-Nr.	Menge	€
	* 1.44 Stahlseil Ø 2 mm (2 Stück) L = 1900 mm (LH 1600 – 2300 mm) L = 2000 mm (LH 2301 – 2675 mm) L = 2100 mm (LH 2676 – 3100 mm) Hinweis: Aus Sicherheitsgründen immer beide Seile auswechseln!	01.04.2009 –	8991294	Paar	
		01.04.2009 –	8991295	_____	/St.
		01.04.2009 –	8991296	_____	/St.
				_____	/St.
	1.45 Seiltrommel, rechts Sicherungsring 25 x 1,2	01.04.2009 –	8991224	Stück	/St.
		01.04.2009 –	8991228	_____	/St.
	1.46 Baugruppe Kettenrad Sicherungsring 25 x 1,2	01.04.2009 –	8991225	Stück	/St.
		01.04.2009 –	8991228	_____	/St.
	1.47 Sicherungsring 25 x 1,2	01.04.2009 –	8991228	Stück	/St.

1) 50% vom Torpreis

BESTELLUNG	Kunden-Nr.: _____	Bestell-Nr./Komm.: _____	*Angaben unbedingt vom Typenschild übernehmen!	
			Auftrags-Nr.: _____	Baujahr: _____
	Kunden-Name: _____		Serien.-Nr.: _____	Größe: _____
	Versand-Anschrift: _____			
	Ort/Datum: _____		Stempel und Unterschrift	

1. Innen-Rolltor RollMatic Kraftbetätigt

Artikel	Pos.	Beschreibung	Produktionszeitraum	Art.-Nr.	Menge	€
	*	1.48 Zugfederpaket			Stück	
	A1		01.04.2009 –	8991251	_____	/St.
	A2		01.04.2009 –	8991252	_____	/St.
	A3		01.04.2009 –	8991253	_____	/St.
	A4		01.04.2009 –	8991254	_____	/St.
	A5		01.04.2009 –	8991255	_____	/St.
	A12		01.04.2009 –	8991262	_____	/St.
	A13		01.04.2009 –	8991263	_____	/St.
	B1		01.04.2009 –	8991271	_____	/St.
	B2		01.04.2009 –	8991272	_____	/St.
	B3		01.04.2009 –	8991273	_____	/St.
	B4		01.04.2009 –	8991274	_____	/St.
	B5		01.04.2009 –	8991275	_____	/St.
	B12		01.04.2009 –	8991282	_____	/St.
	B13		01.04.2009 –	8991283	_____	/St.
	C1		01.04.2009 –	8991285	_____	/St.
	C2		01.04.2009 –	8991286	_____	/St.
	C3		01.04.2009 –	8991287	_____	/St.
	ZA1		01.04.2013 –	8991257	_____	/St.
	ZA13		01.04.2013 –	8991256	_____	/St.
	ZA2		01.04.2013 –	8991258	_____	/St.
	ZA3		01.04.2013 –	8991259	_____	/St.
	ZA4		01.04.2013 –	8991260	_____	/St.
	ZA5		01.04.2013 –	8991261	_____	/St.
	Z1		01.03.2012 –	8991276	_____	/St.
	Z12		01.03.2012 –	8991288	_____	/St.
	Z13		01.03.2012 –	8991289	_____	/St.
	Z2		01.03.2012 –	8991277	_____	/St.
	Z3		01.03.2012 –	8991278	_____	/St.
	Z4		01.03.2012 –	8991279	_____	/St.
Z5		01.03.2012 –	8991280	_____	/St.	
		Sicherheitshinweis: Bei Beschädigung der Abdeckung muss diese ebenfalls ausgetauscht werden!				
		1.49 Federstecker	01.04.2009 –	1192000	Stück _____	/St.

1) 50% vom Torpreis

BESTELLUNG	Kunden-Nr.: _____	Bestell-Nr./Komm.: _____	*Angaben unbedingt vom Typenschild übernehmen!	
			Auftrags-Nr.: _____	Baujahr: _____
	Kunden-Name: _____		Serien.-Nr.: _____	Größe: _____
	Versand-Anschrift: _____			
Ort/Datum: _____		Stempel und Unterschrift		



1. Innen-Rolltor RollMatic Kraftbetätigt

Artikel	Pos. Beschreibung	Produktionszeitraum	Art.-Nr.	Menge	€
	1.50 Baugruppe Seilumlenkrolle bestehend aus: Seilumlenkrolle mit Buchse, Bolzen und Sicherungsscheibe Hinweis: Aus Sicherheitsgründen immer die kpl. Baugruppe auswechseln!	01.04.2009 –	8991223	Stück _____	/St.
	1.51 Baugruppe Führungsrolle bestehend aus: Führungsrolle mit Hülse, Bolzen und Abschlussicherung	17.04.2012 –	8991222	Stück _____	/St.
	1.52 Abschlussicherung für Baugruppe Führungsrolle (Art.-Nr. 8991222)	01.04.2009 –	1071200	Stück _____	/St.
	1.53 Sicherungsscheibe Hinweis: für Baugruppe Seilumlenkrolle (Art.-Nr. 8991223) und Sicherung der Baugruppe Führungsrolle (Art.-Nr. 8991222)	01.04.2009 –	8991233	Stück _____	/St.
	1.54 Einlauftrichter FS 100 bis Serien-Nr. 15365 links rechts	31.07.2012 – 31.12.2015	8991437	Stück _____	/St.
		31.07.2012 – 31.12.2015	8991438	Stück _____	/St.
	1.55 Einlauftrichter FS 110 bis Serien-Nr. 16001 links rechts Flachkopfschraube Torx M6 x 16 Sperrzahnmutter M6	01.01.2016 –	8991713	Stück _____	/St.
		01.01.2016 –	8991714	Stück _____	/St.
			1091001	Stück _____	/St.
			1036000	Stück _____	/St.

1) 50% vom Torpreis

BESTELLUNG	Kunden-Nr.: _____	Bestell-Nr./Komm.: _____	*Angaben unbedingt vom Typenschild übernehmen!	
			Auftrags-Nr.: _____	Baujahr: _____
	Kunden-Name: _____		Serien.-Nr.: _____	Größe: _____
	Versand-Anschrift: _____			
	Ort/Datum: _____		Stempel und Unterschrift _____	

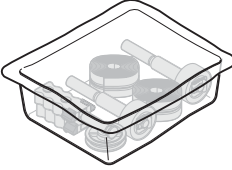
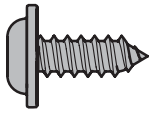
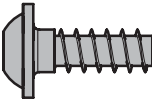
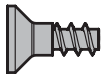
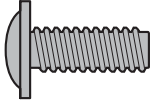
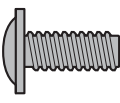
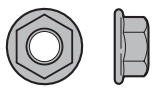
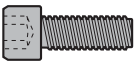
1. Innen-Rolltor RollMatic Kraftbetätigt

Artikel	Pos.	Beschreibung	Produktionszeitraum	Art.-Nr.	Menge	€
	1.56	Einbau-Zubehörpaket komplett		8991200	Stück _____	/St.
	1.57	Blechschaube B 4,8 x 13 Liko		8991220	Stück _____	/St.
	1.58	Kunststoffschaube 5 x 14		8991219	Stück _____	/St.
	1.59	Kunststoffschaube 3,5 x 10		8991217	Stück _____	/St.
	1.60	Flachkopfschraube mit Innensechskant M8 x 20		8991739	Stück _____	/St.
	1.61	Flachkopfschraube Torx M6 x 16		1091001	Stück _____	/St.
	1.62	Sperrzahnmutter M6 M8		1036000 1090000	Stück _____ _____	/St. /St.
	1.63	Zylinderschraube mit Innensechskant M4 x 16		8991565	Stück _____	/St.
	1.64	Scheibe 4,3		1663000	Stück _____	/St.
	1.65	Blindniet 4 x 8		8991433	Stück _____	/St.

1) 50% vom Torpreis

BESTELLUNG	Kunden-Nr.: _____	Bestell-Nr./Komm.: _____	*Angaben unbedingt vom Typenschild übernehmen!	
			Auftrags-Nr.: _____	Baujahr: _____
	Kunden-Name: _____		Serien.-Nr.: _____	Größe: _____
	Versand-Anschrift: _____			
Ort/Datum: _____		Stempel und Unterschrift		



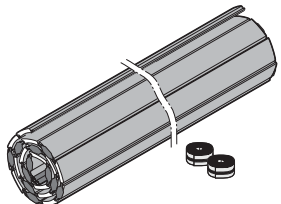
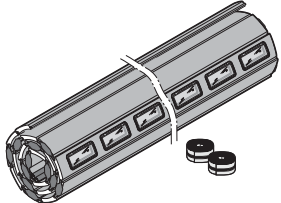
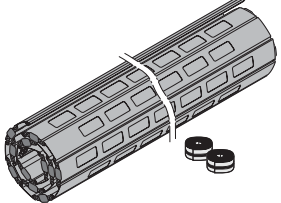

2. Innen-Rolltor und Rollgitter RollMatic Handbetätigt

Artikel	Pos.	Beschreibung	Produktionszeitraum	Art.-Nr.	Menge	€
	* 2.1	Ersatzpanzer PU 77 komplett mit unterem Lamellenprofil, Bodendichtung, Bodenauflegeklötzen und 2 Montagegurten LB _____ × LH _____ mm Bitte die Serien-Nr. angeben! bis Serien-Nr. 15365 ab Serien-Nr. 16001 Farbe bzw. Decograin- oder Decopaintbeschichtung gemäß Preisliste angeben!	01.06.2014 – 31.12.2015	8991500	_____	/St.
		01.01.2016 –	8991500	_____	/St.	
	* 2.2	Ersatzpanzer PU 77 mit Verglasungselementen oder Lüftungsgitter komplett mit unterem Lamellenprofil, Bodendichtung, Bodenauflegeklötzen und 2 Montagegurten LB _____ × LH _____ mm Bitte die Serien-Nr. angeben! bis Serien-Nr. 15365 ab Serien-Nr. 16001 Farbe bzw. Decograin- oder Decopaintbeschichtung gemäß Preisliste angeben!	01.06.2014 – 31.12.2015	8991510	_____	/St.
		01.01.2016 –	8991510	_____	/St.	
	* 2.3	Ersatzpanzer HG 75 / HG 75 TD komplett mit unterem Lamellenprofil, Bodendichtung, Bodenauflegeklötzen und 2 Montagegurten LB _____ × LH _____ mm Bitte die Serien-Nr. angeben! bis Serien-Nr. 15365 ab Serien-Nr. 16001 <input type="checkbox"/> HG 75 <input type="checkbox"/> HG 75 TD Lochbild gerade oder versetzt angeben! Verriegelungsart, Grifftyp und Position des Schlosses bzw. Griffes (rechts / links) von Ansicht Anschlagseite angeben! Farbe gemäß Preisliste angeben!	01.04.2013 – 31.12.2015	8991303	_____	/St.
		01.01.2016 –	8991303	_____	/St.	

1) 50% vom Torpreis

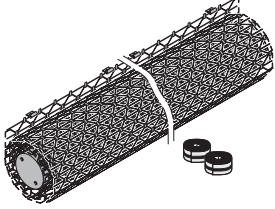
BESTELLUNG	Kunden-Nr.: _____	Bestell-Nr./Komm.: _____	*Angaben unbedingt vom Typenschild übernehmen!	
			Auftrags-Nr.: _____	Baujahr: _____
	Kunden-Name: _____		Serien-Nr.: _____	Größe: _____
	Versand-Anschrift: _____			
Ort/Datum: _____		Stempel und Unterschrift _____		

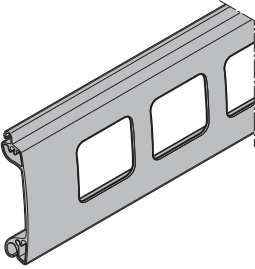
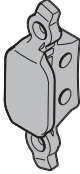
2. Innen-Rolltor und Rollgitter RollMatic Handbetätigt

Artikel	Pos. Beschreibung	Produktionszeitraum	Art.-Nr.	Menge	€
	<p>* 2.4 Ersatzpanzer HG-L komplett</p> <p>mit Anschraubflaschen, Auszugs-sicherungen, unterem Lamellenprofil, Bodendichtung, Bodenauflegeklötzen und 2 Montagegurten LB _____ x LH _____ mm Bitte die Serien-Nr. angeben! bis Serien-Nr. 15365 ab Serien-Nr. 16001</p> <p>Pressblank Farbe gemäß Preisliste!</p>	01.04.2013 – 31.12.2015 01.01.2016 –	8991460  _____	Stück	/St.
	8991460  _____		_____	/St.	
	<p>* 2.5 Lamellenprofil HG 75 / HG 75 TD</p> <p>incl. Bohrschablone und Anleitung LB _____ mm Bitte die Serien-Nr. angeben! bis Serien-Nr. 15365 ab Serien-Nr. 16001</p> <p>Farbe gemäß Preisliste! Bitte Sturmanker (Art.-Nr.: 8991523) und Gleiter (Art.-Nr.: 8991524) gemäß Lamellenplan Seite 10 mitbestellen. Bei Lochbild „Versatz“ muss der Abstand zur ersten Lochung angegeben werden.</p>	01.04.2013 – 31.12.2015 01.01.2016 –	8991520 _____ 8991520 _____	Stück	/m
	8991520 _____ 8991520 _____		_____	/m	
	<p>2.6 Sturmanker HG 75</p> <p>Senkblechschraube B 4,2 x 22</p>	01.04.2013 – 01.04.2013 –	8991523 _____ 1158002 _____	Stück	/St.
	1158002 _____	_____	/St.		
	<p>2.7 Gleiter HG 75 / HG 75 TD</p> <p>Senkblechschraube B 4,2 x 22</p>	01.04.2013 – 01.04.2013 –	8991524 _____ 1158002 _____	Stück	/St.
	1158002 _____	_____	/St.		

1) 50% vom Torpreis

BESTELLUNG	Kunden-Nr.: _____	Bestell-Nr./Komm.: _____	*Angaben unbedingt vom Typenschild übernehmen!	
	Kunden-Name: _____		Auftrags-Nr.: _____	Baujahr: _____
	Versand-Anschrift: _____		Serien.-Nr.: _____	Größe: _____
	Ort/Datum: _____		Stempel und Unterschrift	

2. Innen-Rolltor und Rollgitter RollMatic Handbetätigt

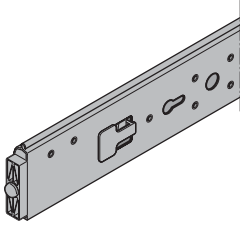
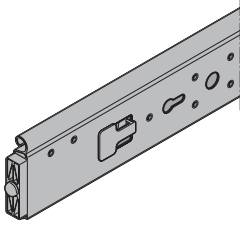
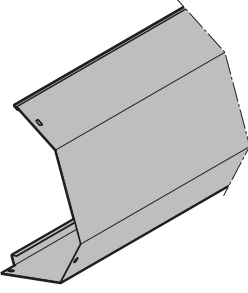
Artikel	Pos. Beschreibung	Produktionszeitraum	Art.-Nr.	Menge	€
	<p>* 2.8 Unteres Lamellenprofil für PU 75, PU 77 und HG 75 mit vormontierten Verschlussstangen LB _____ mm Bitte die Serien-Nr. angeben! bis Serien-Nr. 15365 ab Serien-Nr. 16001 Aluminium schwarz eloxiert. Tortyp angeben! Verriegelungsart, Grifftyp und Position des Schlosses (re/li) von Ansicht Anschlagseite angeben. Für Innen-Rolltor die Serien-Nr. angeben.</p>	<p>03.12.2013 – 31.12.2015 01.01.2016 –</p>	8991532	Stück	
			8991532	_____	/m
	<p>* 2.9 Unteres Lamellenprofil für HG-L mit vormontierten Verschlussstangen LB _____ mm Bitte die Serien-Nr. angeben! bis Serien-Nr. 15365 ab Serien-Nr. 16001 pressblank oder schwarz eloxiert angeben! Verriegelungsart, Grifftyp und Position des Schlosses bzw. Griffes (re/li) von Ansicht Anschlagseite angeben</p>	<p>01.04.2013 – 31.12.2015 01.01.2016 –</p>	8991533	Stück	
			8991533	_____	/m
	<p>* 2.10 Panzerverkleidung Konsolenhöhe 335 mm Für Rollgitter mit Zugseil und den Einbau „Vor der Öffnung“ für Tore ab Serien-Nr. 16001 LB _____ mm Tortyp angeben! <input type="checkbox"/> HG 75 <input type="checkbox"/> HG-L Behang angeben! Farbe gemäß Preisliste angeben! Ausführung Decopaint im Grundton der Holzlackierung. Blechschraube B4,8 × 13 Liko</p>	<p>01.01.2016 –</p>	8991715	Stück	
			8991716	_____	/m
			8991220	_____	/St.

1) 50% vom Torpreis

BESTELLUNG	Kunden-Nr.: _____	Bestell-Nr./Komm.: _____	*Angaben unbedingt vom Typenschild übernehmen!	
			Auftrags-Nr.: _____	Baujahr: _____
	Kunden-Name: _____		Serien-Nr.: _____	Größe: _____
	Versand-Anschrift: _____			
Ort/Datum: _____		Stempel und Unterschrift _____		

2. Innen-Rolltor und Rollgitter RollMatic Handbetätigt

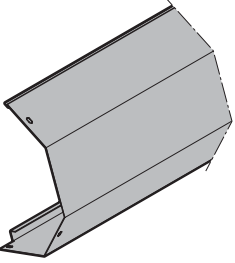
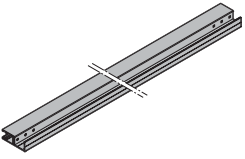
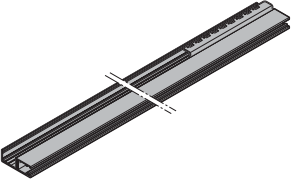
Artikel	Pos.	Beschreibung	Produktionszeitraum	Art.-Nr.	Menge	€
	*	2.11 Panzerverkleidung Konsolenhöhe 290 mm Für Rollgitter mit Zugseil und den Einbau „Vor der Öffnung“ für Tore ab Serien-Nr. 16001 LB _____ mm Tortyp angeben! <input type="checkbox"/> HG 75 <input type="checkbox"/> HG-L Behang angeben! Farbe gemäß Preisliste angeben! Ausführung Decopaint im Grundton der Holzlackierung.	01.01.2016 –	8991717 8991718	Stück _____ _____	/m /m
		Blechschraube B4,8 x 13 Liko	01.04.2009 –	8991220	_____	/St.
	*	2.12 Führungsschiene FS 100 komplett, links mit Gleitprofil und Bürstendichtung LH _____ mm bis Serien-Nr.: 12295 ab Serien-Nr.: 12296 bis Serien-Nr.: 15365 Farbe bzw. Decograntöne gemäß Preisliste angeben! Ausführung Decopaint im Grundton der Holzlackierung.	01.11.2010 – 21.10.2012 22.10.2012 – 31.12.2015	8991541 8991541	Stück _____ _____	/St. /St.
	*	2.13 Führungsschiene FS 100 komplett, rechts mit Federhaken, Gleitprofil und Bürstendichtung LH _____ mm bis Serien-Nr. 12295 ab Serien-Nr. 12296 bis Serien-Nr. 15365 Farbe bzw. Decograntöne gemäß Preisliste angeben! Ausführung Decopaint im Grundton der Holzlackierung.	01.11.2010 – 21.10.2012 22.10.2012 – 31.12.2015	8991542 8991542	Stück _____ _____	/St. /St.

1) 50% vom Torpreis

BESTELLUNG	Kunden-Nr.: _____	Bestell-Nr./Komm.: _____	*Angaben unbedingt vom Typenschild übernehmen!	
			Auftrags-Nr.: _____	Baujahr: _____
	Kunden-Name: _____		Serien.-Nr.: _____	Größe: _____
	Versand-Anschrift: _____			
Ort/Datum: _____		Stempel und Unterschrift		

2. Innen-Rolltor und Rollgitter RollMatic Handbetätigt

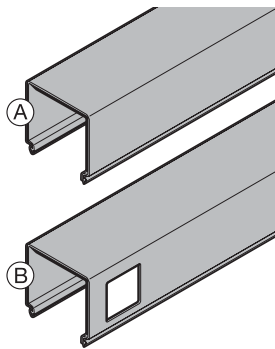
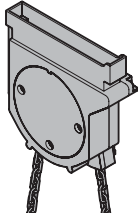
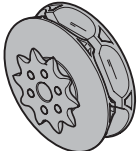
Artikel	Pos.	Beschreibung	Produktionszeitraum	Art.-Nr.	Menge	€
	*	2.14 Abdeckung Führungsschiene Federseite Länge _____ mm (A) Innen-Rolltor, Kunststoff transparent (B) Rollgitter Farbe gemäß Preisliste angeben! Ausführung Decograin in Braun. Decopaint im Grundton der Holzlackierung.	01.04.2009 – 01.04.2013 –	8991230 8991440	Stück _____ _____	/m /m
	*	2.15 Abdeckung Führungsschiene Bedienungseite Länge _____ mm (A) Innen-Rolltor und Rollgitter mit Handkettenzug, Kunststoff schwarz (B) Rollgitter mit Zugseil und Einbau hinter und in der Öffnung, Kunststoff schwarz (C) Rollgitter mit Zugseil und Einbau vor der Öffnung Farbe gemäß Preisliste angeben! Bei Ausführung Decograin in Braun. Bei Ausführung Decopaint im Grundton der Holzlackierung.	01.04.2009 – 01.04.2013 – 01.04.2013 –	8991231 8991444 8991441	Stück _____ _____ _____	/m /m /m
		2.16 Baugruppe Kettengehäuse mit Rundstahlkette	01.03.2010 –	8991550	Stück _____	/St.
		2.17 Taschenrad	01.03.2010 –	8991551	Stück _____	/St.

1) 50% vom Torpreis

BESTELLUNG	Kunden-Nr.: _____	Bestell-Nr./Komm.: _____	*Angaben unbedingt vom Typenschild übernehmen!	
			Auftrags-Nr.: _____	Baujahr: _____
	Kunden-Name: _____		Serien.-Nr.: _____	Größe: _____
	Versand-Anschrift: _____			
Ort/Datum: _____		Stempel und Unterschrift _____		

2. Innen-Rolltor und Rollgitter RollMatic Handbetätigt

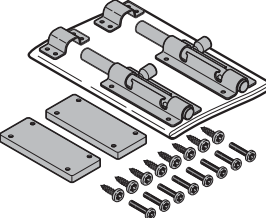
Artikel	Pos. Beschreibung	Produktionszeitraum	Art.-Nr.	Menge	€
	2.18 Rundstahlkette mit Gewicht Handzug	01.03.2010 –	8991502	Stück _____	/St.
	2.19 Sicherungshaken für Handkette Flachkopfschraube Torx M6 x 16 Sperrzahnmutter M6	01.03.2010 –	8991555 1091001 1036000	Stück _____ _____ _____	/St. /St. /St.
	2.20 Zugseil mit Einbauanleitung	01.04.2013 –	8991581	Stück _____	/St.
	2.21 Muschelgriff komplett mit Innengriff, Blindnieten, Schraube, Distanzbuchse und Einbauanleitung	01.04.2013 –	8991583	Stück _____	
	2.22 Schubriegel komplett mit Falle, Distanzstück, Schrauben und Einbauanleitung	01.04.2013 –	8991584	Stück _____	
	2.23 Schloss mit Abdeckung Senkkopfschraube M4 x 30 Zylinderschraube mit Innensechskant M4 x 16	01.03.2010 –	8991582 8991572 8991565	Stück _____ _____ _____	/St. /St. /St.

1) 50% vom Torpreis

BESTELLUNG	Kunden-Nr.: _____	Bestell-Nr./Komm.: _____	*Angaben unbedingt vom Typenschild übernehmen!	
	Kunden-Name: _____		Auftrags-Nr.: _____	Baujahr: _____
	Versand-Anschrift: _____		Serien.-Nr.: _____	Größe: _____
	Ort/Datum: _____		Stempel und Unterschrift	

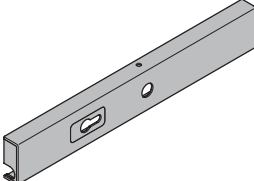
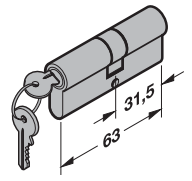
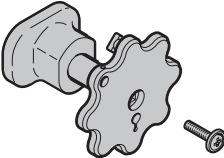
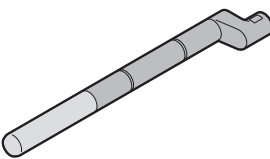
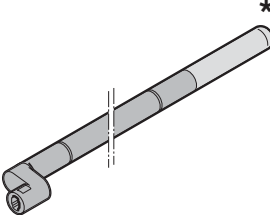
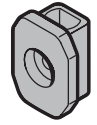

2. Innen-Rolltor und Rollgitter RollMatic Handbetätigt

Artikel	Pos. Beschreibung	Produktionszeitraum	Art.-Nr.	Menge	€
	2.24 Abdeckung für Schloss	01.03.2010 –	8991571	Stück	/St.
	Gewindefurchschraube Taptime M5 x 12 Liko	01.03.2010 –	8991564	_____	/St.
	2.25 Profilzylinder 31,5 + 31,5 mm	01.03.2010 –	1320001	Stück	/St.
	2.26 Griffgarnitur	01.03.2010 –	1424010	Stück	/St.
	2.27 Baugruppe Verschlussstange, kurz	03.12.2012 –	8991568	Stück	/St.
	* 2.28 Baugruppe Verschlussstange, lang LB _____ mm Bitte die Serien-Nr. angeben! bis Serien-Nr. 15365 ab Serien-Nr. 16001	03.12.2012 – 31.12.2015 01.01.2016 –	8991567 8991567	Stück	/m /m
	2.29 Auszugssicherung für HG-L	01.04.2013 –	8991461	Stück	/St.
	Blechschaube B4,8 x 13 Liko		8991220	_____	/St.

1) 50% vom Torpreis

BESTELLUNG	Kunden-Nr.: _____	Bestell-Nr./Komm.: _____	*Angaben unbedingt vom Typenschild übernehmen!	
			Auftrags-Nr.: _____	Baujahr: _____
	Kunden-Name: _____		Serien.-Nr.: _____	Größe: _____
	Versand-Anschrift: _____			
	Ort/Datum: _____		Stempel und Unterschrift _____	

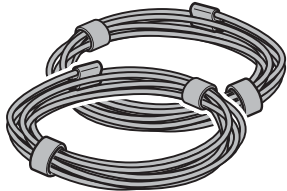
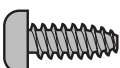
2. Innen-Rolltor und Rollgitter RollMatic Handbetätigt

Artikel	Pos. Beschreibung	Produktionszeitraum	Art.-Nr.	Menge	€	
	* 2.30 Stahlseil Ø 2 mm (2 Stück) Rolltor L = 1900 mm (LH 1600 – 2300 mm) L = 2000 mm (LH 2301 – 2675 mm) L = 2100 mm (LH 2676 – 3100 mm)	01.04.2009 – 01.04.2009 – 01.04.2009 –	8991294 8991295 8991296	Paar _____ _____ _____	/St. /St. /St.	
	Rollgitter HG 75 L = 1900 mm (LH 1600 – 2300 mm) und (LH 2376 – 2825 mm) L = 2000 mm (LH 2301 – 2375 mm) und (LH 2826 – 3000 mm)	01.04.2009 – 01.04.2009 –	8991294 8991295	_____ _____	/St. /St.	
	Rollgitter HG-L L = 1900 mm (LH 1600 – 2646 mm) und (LH 2376 – 2940 mm) L = 2000 mm (LH 2647 – 2675 mm) und (LH 2941 – 3100 mm)	01.04.2009 – 01.04.2009 –	8991294 8991295	_____ _____	/St. /St.	
	Hinweis: Aus Sicherheitsgründen immer beide Seile auswechseln!					
		2.31 Gewindefurcschraube Taptite M5 x 12 Liko		8991564	Stück _____	/St.
		2.32 Senkkopfschraube M4 x 30		8991572	Stück _____	/St.
		2.33 Senkblechschraube B 4,2 x 22		1158002	Stück _____	/St.

1) 50% vom Torpreis

BESTELLUNG	Kunden-Nr.: _____	Bestell-Nr./Komm.: _____	*Angaben unbedingt vom Typenschild übernehmen!	
	Kunden-Name: _____		Auftrags-Nr.: _____	Baujahr: _____
	Versand-Anschrift: _____		Serien.-Nr.: _____	Größe: _____
	Ort/Datum: _____		Stempel und Unterschrift	

3. Außen-Rolltor und Rollgitter RollMatic Kraftbetätigt

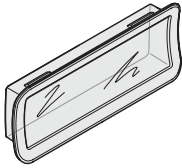
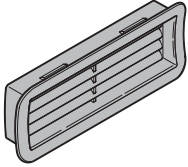
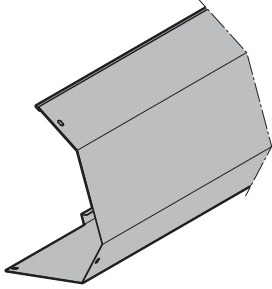
Artikel	Pos. Beschreibung	Produktionszeitraum	Art.-Nr.	Menge	€
	3.1 Verglasungselement für Außen-Rolltor Hinweis: Nur mit Außenrahmen einsetzbar!	01.06.2014 –	8991338	Stück _____	/St.
	3.2 Lüftungsgitter für Außen-Rolltor in Kunststoff schwarz Hinweis: Nur mit Außenrahmen einsetzbar!	01.06.2014 –	8991337	Stück _____	/St.
	* 3.3 Panzerverkleidung Konsolenhöhe 335 mm LB _____ mm für Tore ab Serien-Nr. 16001 <input type="checkbox"/> Antrieb links <input type="checkbox"/> Antrieb rechts <input type="checkbox"/> Panzerverkleidung symmetrisch Tortyp angeben! <input type="checkbox"/> Außen-Rolltor und HG 75 <input type="checkbox"/> HG-L Behang angeben! Farbe gemäß Preisliste angeben! Ausführung Decopaint im Grundton der Holzlackierung. Blechschraube B4,8 x 13 Liko	01.01.2016 –	8991719 8991720 8991220	Stück _____ _____ _____	/m /m /St.

1) 50% vom Torpreis

BESTELLUNG	Kunden-Nr.: _____	Bestell-Nr./Komm.: _____	*Angaben unbedingt vom Typenschild übernehmen!	
			Auftrags-Nr.: _____	Baujahr: _____
	Kunden-Name: _____		Serien.-Nr.: _____	Größe: _____
	Versand-Anschrift: _____			
Ort/Datum: _____		Stempel und Unterschrift		

3. Außen-Rolltor und Rollgitter RollMatic Kraftbetätigt

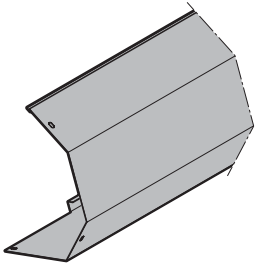
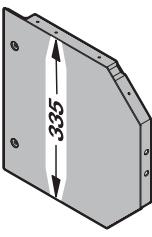
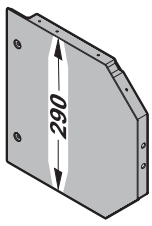
Artikel	Pos. Beschreibung	Produktionszeitraum	Art.-Nr.	Menge	€
	* 3.4 Panzerverkleidung Konsolenhöhe 290 mm LB _____ mm für Tore ab Serien-Nr. 16001 <input type="checkbox"/> Antrieb links <input type="checkbox"/> Antrieb rechts <input type="checkbox"/> Panzerverkleidung symmetrisch Tortyp angeben! <input type="checkbox"/> Außen-Rolltor und HG 75 <input type="checkbox"/> HG-L Behang angeben! Farbe gemäß Preisliste angeben! Ausführung Decopaint im Grundton der Holzlackierung. Blechschaube B4,8 x 13 Liko	01.01.2016 –	8991721 8991722	Stück _____ _____	/m /m
		01.04.2009 –	8991220	_____	/St.
	3.5 Seitenverkleidung Konsolenhöhe 335 mm für Tore ab Serien-Nr. 16001 Farbe gemäß Preisliste angeben! Ausführung Decopaint im Grundton der Holzlackierung. Blechschaube B4,8 x 13 Liko	01.01.2016 –	8991723	Stück _____	/St.
			8991220	_____	/St.
	3.6 Seitenverkleidung Konsolenhöhe 290 mm für Tore ab Serien-Nr. 16001 Farbe gemäß Preisliste angeben! Ausführung Decopaint im Grundton der Holzlackierung. Blechschaube B4,8 x 13 Liko	01.01.2016 –	8991724	Stück _____	/St.
			8991220	_____	/St.

1) 50% vom Torpreis

BESTELLUNG	Kunden-Nr.: _____	Bestell-Nr./Komm.: _____	*Angaben unbedingt vom Typenschild übernehmen!	
			Auftrags-Nr.: _____	Baujahr: _____
	Kunden-Name: _____		Serien.-Nr.: _____	Größe: _____
	Versand-Anschrift: _____			
Ort/Datum: _____		Stempel und Unterschrift		

3. Außen-Rolltor und Rollgitter RollMatic Kraftbetätigt

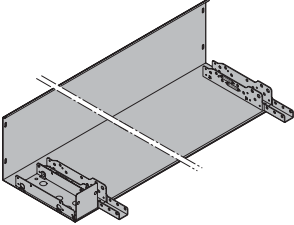
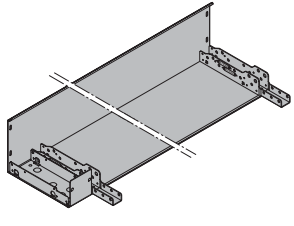
Artikel	Pos.	Beschreibung	Produktionszeitraum	Art.-Nr.	Menge	€
	*	3.7 Sturzblende Konsolenhöhe 335 mm incl. Konsolenerweiterung LB _____ mm für Tore ab Serien-Nr. 16001 <input type="checkbox"/> Antrieb links <input type="checkbox"/> Antrieb rechts <input type="checkbox"/> Panzerverkleidung symmetrisch Behang angeben! Farbe gemäß Preisliste angeben! Ausführung Decopaint im Grundton der Holzlackierung. Flachkopfschraube mit Innensechskant M8 x 20 Sperrzahnmutter M8	01.01.2016 –	8991725	Stück	/m
				8991739 1090000	_____ _____	/St. /St.
	*	3.8 Sturzblende Konsolenhöhe 290 mm incl. Konsolenerweiterung LB _____ mm für Tore ab Serien-Nr. 16001 <input type="checkbox"/> Antrieb links <input type="checkbox"/> Antrieb rechts <input type="checkbox"/> Panzerverkleidung symmetrisch Behang angeben! Farbe gemäß Preisliste angeben! Ausführung Decopaint im Grundton der Holzlackierung. Flachkopfschraube mit Innensechskant M8 x 20 Sperrzahnmutter M8	01.01.2016 –	8991726	Stück	/m
				8991739 1090000	_____ _____	/St. /St.

1) 50% vom Torpreis

BESTELLUNG	Kunden-Nr.: _____	Bestell-Nr./Komm.: _____	*Angaben unbedingt vom Typenschild übernehmen!	
	Kunden-Name: _____		Auftrags-Nr.: _____	Baujahr: _____
	Versand-Anschrift: _____		Serien.-Nr.: _____	Größe: _____
	Ort/Datum: _____		Stempel und Unterschrift _____	

3. Außen-Rolltor und Rollgitter RollMatic Kraftbetätigt

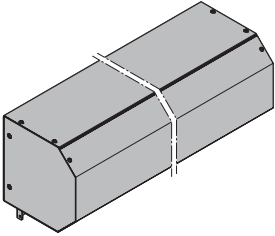
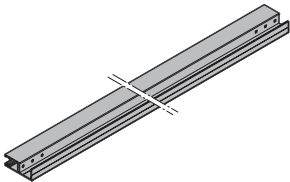
Artikel	Pos. Beschreibung	Produktionszeitraum	Art.-Nr.	Menge	€
	<p>* 3.9 Ersatzverkleidung (Set)</p> <p>für Tore bis Serien-Nr. 15365 bestehend aus: Panzerverkleidung, Seitenverkleidung, Sturzblende, Konsolenhalter, Konsolenhaltererweiterung, Dichtband LB _____ mm</p> <p><input type="checkbox"/> Antrieb links <input type="checkbox"/> Antrieb rechts <input type="checkbox"/> Panzerverkleidung symmetrisch</p> <p>Behang angeben! Farbe gemäß Preisliste angeben! Ausführung Decopaint im Grundton der Holzlackierung.</p>			Stück	
	<p>Konsolenhöhe 335 Farbe gemäß Preisliste Decopaint</p>	01.01.2016 –	8991481	_____	/St.
	<p>Konsolenhöhe 290 Farbe gemäß Preisliste Decopaint</p>	01.01.2016 –	8991482	_____	/St.
				_____	/St.
	<p>* 3.10 Führungsschiene FS 100 komplett, Antriebsseite mit Gleitprofil und Bürstendichtung</p> <p>LH _____ mm bis Serien-Nr. 15365 Farbe gemäß Preisliste angeben! Ausführung Decopaint im Grundton der Holzlackierung.</p> <p>ACHTUNG: Bei Toren mit schrägem Bodenprofil ist eine technische Klarstellung oder die Auftrags-Nr. erforderlich.</p>			Stück	
		01.03.2012 – 31.12.2015	8991246	_____	/St.

1) 50% vom Torpreis

BESTELLUNG	Kunden-Nr.: _____	Bestell-Nr./Komm.: _____	*Angaben unbedingt vom Typenschild übernehmen!	
			Auftrags-Nr.: _____	Baujahr: _____
	Kunden-Name: _____		Serien.-Nr.: _____	Größe: _____
	Versand-Anschrift: _____			
Ort/Datum: _____		Stempel und Unterschrift		

3. Außen-Rolltor und Rollgitter RollMatic Kraftbetätigt

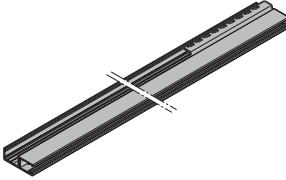
Artikel	Pos. Beschreibung	Produktionszeitraum	Art.-Nr.	Menge	€
	<p>* 3.11 Führungsschiene FS 100 komplett, Federseite mit Federhaken, Gleitprofil und Bürstendichtung</p> <p>bis Serien-Nr. 15365 LH _____ mm Position des Antriebes von Ansicht Anschlagseite angeben: <input type="checkbox"/> Antrieb links <input type="checkbox"/> Antrieb rechts Farbe gemäß Preisliste angeben! Ausführung Decopaint im Grundton der Holzlackierung.</p> <p>ACHTUNG Bei Toren mit schrägem Bodenprofil ist eine technische Klarstellung oder die Auftrags-Nr. erforderlich.</p>	01.03.2012 – 31.12.2015	8991247	Stück	/St.
	<p>* 3.12 Führungsschiene FS 110 komplett, Antriebsseite mit Bürstenkeder und Bürstendichtungen</p> <p>LH _____ mm bis Serien-Nr. 16001 Farbe gemäß Preisliste angeben! Ausführung Decopaint im Grundton der Holzlackierung.</p> <p>ACHTUNG: Bei Toren mit schrägem Bodenprofil ist eine technische Klarstellung oder die Auftrags-Nr. erforderlich.</p>			Stück	

1) 50% vom Torpreis

BESTELLUNG	Kunden-Nr.: _____	Bestell-Nr./Komm.: _____	*Angaben unbedingt vom Typenschild übernehmen!	
	Kunden-Name: _____	Versand-Anschrift: _____	Auftrags-Nr.: _____	Baujahr: _____
	Versand-Anschrift: _____	Ort/Datum: _____	Serien.-Nr.: _____	Größe: _____
	Ort/Datum: _____	Stempel und Unterschrift		

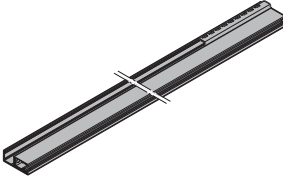
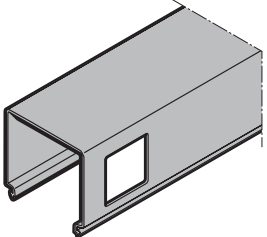
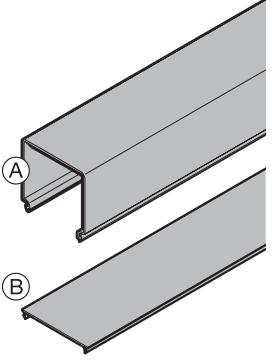

3. Außen-Rolltor und Rollgitter RollMatic Kraftbetätigt

Artikel	Pos.	Beschreibung	Produktionszeitraum	Art.-Nr.	Menge	€
	*	3.13 Führungsschiene FS 110 komplett, Federseite mit Federhaken, Bürstenkeder und Bürstendichtungen bis Serien-Nr. 16001 LH _____ mm Position des Antriebes von Ansicht Anschlagseite angeben: <input type="checkbox"/> Antrieb links <input type="checkbox"/> Antrieb rechts Farbe gemäß Preisliste angeben! Ausführung Decopaint im Grundton der Holzlackierung. ACHTUNG Bei Toren mit schrägem Bodenprofil ist eine technische Klarstellung oder die Auftrags-Nr. erforderlich.	01.01.2016 –	8991728	Stück	/St.
	*	3.14 Abdeckung Führungsschiene Federseite Länge _____ mm Farbe gemäß Preisliste angeben! Ausführung Decopaint im Grundton der Holzlackierung. ACHTUNG Bei Toren mit schrägem Bodenprofil ist eine technische Klarstellung oder die Auftrags-Nr. erforderlich.	01.03.2012 –	8991440	Stück	/m
	*	3.15 Abdeckung Führungsschiene Antriebsseite Länge _____ mm (A) Außen-Rolltor Farbe gemäß Preisliste angeben! Ausführung Decopaint im Grundton der Holzlackierung. (B) Rollgitter in Kunststoff schwarz ACHTUNG Bei Toren mit schrägem Bodenprofil ist eine technische Klarstellung oder die Auftrags-Nr. erforderlich.	01.03.2012 –	8991441	Stück	/m
			01.04.2013 –	8991444		/m

1) 50% vom Torpreis

BESTELLUNG	Kunden-Nr.: _____	Bestell-Nr./Komm.: _____	*Angaben unbedingt vom Typenschild übernehmen!	
			Auftrags-Nr.: _____	Baujahr: _____
	Kunden-Name: _____		Serien.-Nr.: _____	Größe: _____
	Versand-Anschrift: _____			
Ort/Datum: _____		Stempel und Unterschrift		

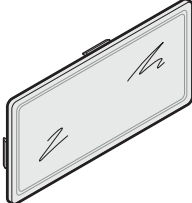
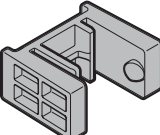
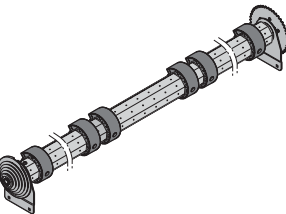
3. Außen-Rolltor und Rollgitter RollMatic Kraftbetätigt

Artikel	Pos. Beschreibung	Produktionszeitraum	Art.-Nr.	Menge	€
	3.16 Fenster für Federabdeckung	01.03.2012 –	8991334	Stück _____	/St.
	3.17 Federführung	01.03.2012 –	8991208	Stück _____	/St.
	<p>* 3.18 Baugruppe Achtkantwelle komplett</p> <p>LB _____ mm Bitte die Serien-Nr. angeben! bis Serien-Nr. 15365 ab Serien-Nr. 16001 Position des Antriebes von Ansicht Anschlagseite angeben: <input type="checkbox"/> Antrieb links <input type="checkbox"/> Antrieb rechts</p>	01.03.2012 – 31.12.2015 01.01.2016 –	8991450 8991450	Stück _____ _____	/St. /St.
	<p>3.19 Seiltrommel, links</p> <p>Sicherungsring 25 x 1,2 (Seiltrommel, rechts s. Innen-Rolltor)</p>	01.04.2009 – 01.04.2009 –	8991458 8991228	Stück _____ _____	/St. /St.

1) 50% vom Torpreis

BESTELLUNG	Kunden-Nr.: _____	Bestell-Nr./Komm.: _____	*Angaben unbedingt vom Typenschild übernehmen!	
	Kunden-Name: _____		Auftrags-Nr.: _____	Baujahr: _____
	Versand-Anschrift: _____		Serien.-Nr.: _____	Größe: _____
	Ort/Datum: _____		Stempel und Unterschrift	

4. Antriebszubehör für Innen- und Außen-Rolltor RollMatic

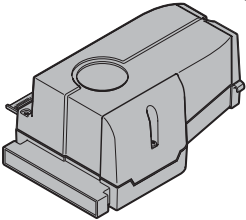
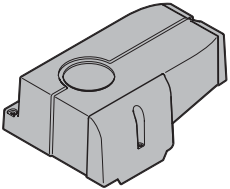
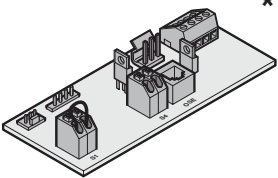
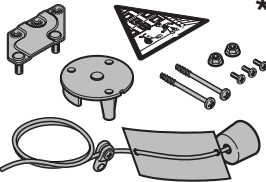
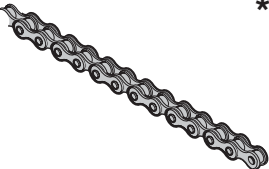
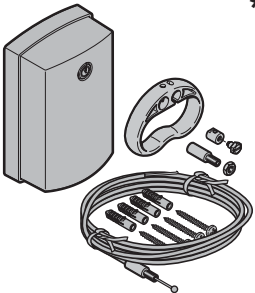
Artikel	Pos.	Beschreibung	Produktionszeitraum	Art.-Nr.	Menge	€	
	* 4.1	Antrieb	01.04.2009 – 01.04.2013 –	439458 ↻ 439588	Stück _____	/St.	
	* 4.2	Antriebshaube	01.04.2009 –	436610	Stück _____	/St.	
	* 4.3	Antriebsplatine	01.04.2009 – 01.04.2013 –	436614 ↻ 436997	Stück _____	/St.	
	* 4.4	Zubehörbeutel	01.04.2009 –	436520	Stück _____	/St.	
	* 4.5	Rollenkette	64 Glieder (LH ≤ 2300 mm) 68 Glieder (LH > 2300 mm) 50 Glieder (Außenrolltor)	01.04.2009 – 01.04.2009 – 01.03.2012 –	436435 436436 437718	Stück _____ _____ _____	/St. /St. /St.
	* 4.6	Notentriegelung	01.04.2009 –	436526	Stück _____	/St.	

1) 50% vom Torpreis

BESTELLUNG	Kunden-Nr.: _____	Bestell-Nr./Komm.: _____	*Angaben unbedingt vom Typenschild übernehmen!	
			Auftrags-Nr.: _____	Baujahr: _____
	Kunden-Name: _____		Serien.-Nr.: _____	Größe: _____
	Versand-Adresse: _____			
Ort/Datum: _____		Stempel und Unterschrift		

4. Antriebszubehör für Innen- und Außen-Rolltor RollMatic

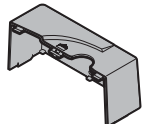
Artikel	Pos.	Beschreibung	Produktionszeitraum	Art.-Nr.	Menge	€
	* 4.7	Motoranschlussleitung 2,5 m 10 m	01.04.2009 –	436521	Stück	/St.
			01.04.2009 –	436523	_____	/St.
	* 4.8	Steuerung Steuerung ohne Funk Softwareversion A Softwareversion C Softwareversion D, > D	01.04.2009 – 01.07.2012	4511550	Stück	/St.
			01.04.2013 – 31.12.2013	4512805	_____	/St.
			01.01.2014 – 31.05.2015	4512809 ↻	_____	/St.
			01.06.2015 –	4512850	_____	/St.
	4.9	Steuerungsplatine 868 MHz Steuerungsplatine ohne Funk ohne Funk ohne Funk	01.04.2009 – 01.07.2013	436615	Stück	/St.
			01.04.2013 – 31.12.2013	436994	_____	/St.
			01.01.2014 – 31.05.2015	436996	_____	/St.
			01.06.2015 –	437010	_____	/St.
	4.10	Haube für Steuerung	01.04.2009 –	436611	Stück	/St.
	4.11	Klemmenabdeckung	01.04.2009 –	436613	Stück	/St.
	4.12	Lampenabdeckung	01.04.2009 –	436612	Stück	/St.
	4.13	Klemmen 2-polig 4-polig	01.04.2009 –	436394	Stück	/St.
			01.04.2009 –	436395	_____	/St.

1) 50% vom Torpreis

BESTELLUNG	Kunden-Nr.: _____	Bestell-Nr./Komm.: _____	*Angaben unbedingt vom Typenschild übernehmen!	
			Auftrags-Nr.: _____	Baujahr: _____
	Kunden-Name: _____		Serien.-Nr.: _____	Größe: _____
	Versand-Anschrift: _____			
	Ort/Datum: _____		Stempel und Unterschrift _____	

4. Antriebszubehör für Innen- und Außen-Rolltor RollMatic

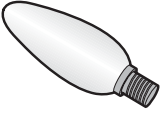
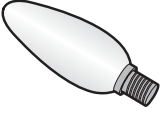
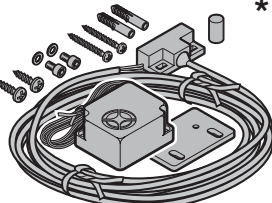
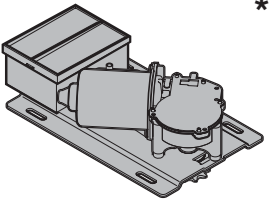
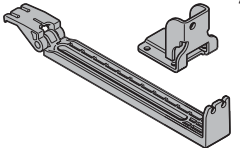
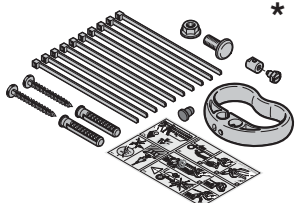
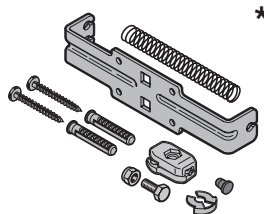
Artikel	Pos.	Beschreibung	Produktionszeitraum	Art.-Nr.	Menge	€
	4.14	Glühlampe 240 V / E 14 25 W	01.04.2009 –	439522 ↻	Stück	/St.
		Halogen Kerzenlampe 240 V / E14 18W	01.07.2014 –	439598	_____	
	* 4.15	LED-Kerzenlampe 240V / E14 3 W	01.03.2017 –	439719	Stück	/St.
	* 4.16	Akustische Aufschiebe- sicherung	01.04.2009 –	436524	Stück	/St.
	* 4.17	Antrieb	01.03.2012 –	439591	Stück	/St.
	* 4.18	Zubehörbeutel 1 Notentriegelung	01.03.2012 –	437719	Stück	/St.
	* 4.19	Zubehörbeutel 2 Notentriegelung	01.03.2012 –	437720	Stück	/St.
	* 4.20	Doppelte Entriegelung	01.03.2012 –	437728	Stück	/St.

1) 50% vom Torpreis

BESTELLUNG	Kunden-Nr.: _____	Bestell-Nr./Komm.: _____	*Angaben unbedingt vom Typenschild übernehmen!	
	Kunden-Name: _____	Versand-Anschrift: _____	Auftrags-Nr.: _____	Baujahr: _____
	Versand-Anschrift: _____	Ort/Datum: _____	Serien.-Nr.: _____	Größe: _____
	Ort/Datum: _____	Stempel und Unterschrift		

4. Antriebszubehör für Innen- und Außen-Rolltor RollMatic

Artikel	Pos.	Beschreibung	Produktionszeitraum	Art.-Nr.	Menge	€
	*	4.21 Bowdenzug Garagenrolltor (1 m)	01.03.2012 –	437986	Stück _____	/St.

1) 50% vom Torpreis

BESTELLUNG	Kunden-Nr.: _____	Bestell-Nr./Komm.: _____	*Angaben unbedingt vom Typenschild übernehmen!	
	Kunden-Name: _____		Auftrags-Nr.: _____	Baujahr: _____
	Versand-Anschrift: _____		Serien.-Nr.: _____	Größe: _____
	Ort/Datum: _____		Stempel und Unterschrift	

5. Rollgitter und Antriebszubehör HG 75 TD (Rohrmotor)

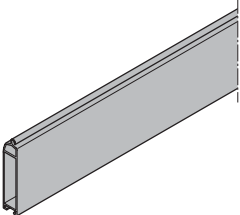
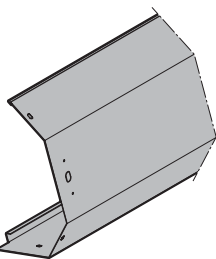
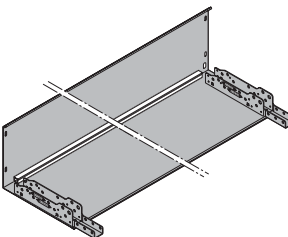
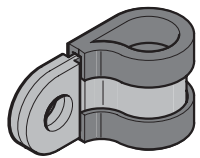
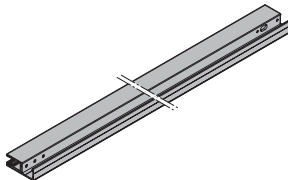
Artikel	Pos.	Beschreibung	Produktionszeitraum	Art.-Nr.	Menge	€
	* 5.1	Unteres Lamellenprofil HG 75 TD LB _____ mm Aluminium schwarz eloxiert	01.01.2016 –	8991742	Stück _____	/m
	* 5.2	Panzerverkleidung Konsolenhöhe 335 mm LB _____ mm Farbe gemäß Preisliste angeben! Blechschaube B4,8 x 13 Liko	01.01.2016 –	8991729 8991220	Stück _____ _____	/m /St.
	* 5.3	Sturzblende Konsolenhöhe 335 mm incl. Kabelkanal LB _____ mm für Tore ab Serien-Nr. 16001 Farbe gemäß Preisliste angeben! Flachkopfschraube mit Innensechskant M8 x 20 Sperrzahnmutter M8	01.01.2016 –	8991730 8991739 1090000	Stück _____ _____ _____	/m /St. /St.
	5.4	Rohrhalterungsschelle Blechschaube B4,8 x 13 Liko Blindniet 4 x 8	01.01.2016 –	8991731 8991220 8991433	Stück _____ _____ _____	/St. /St. /St.
	* 5.5	Führungsschiene FS 110 komplett, links mit Bürstenkeder und Bürstendichtungen LB _____ mm Farbe gemäß Preisliste angeben!	01.01.2016 –	8991740	Stück _____	/St.

BESTELLUNG	Kunden-Nr.: _____	Bestell-Nr./Komm.: _____	*Angaben unbedingt vom Typenschild übernehmen!	
	Kunden-Name: _____	Versand-Anschrift: _____	Auftrags-Nr.: _____	Baujahr: _____
	Ort/Datum: _____	_____	Serien.-Nr.: _____	Größe: _____
	_____	_____	Stempel und Unterschrift	

5. Rollgitter und Antriebszubehör HG 75 TD (Rohrmotor)

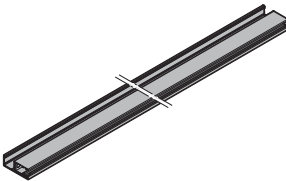
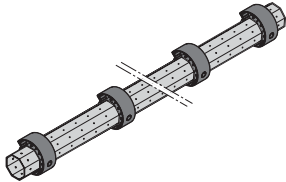
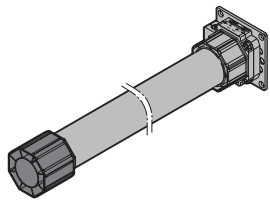
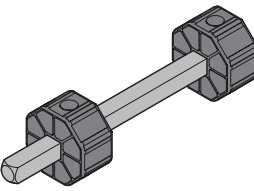
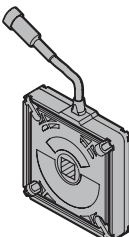
Artikel	Pos.	Beschreibung	Produktionszeitraum	Art.-Nr.	Menge	€
	* 5.6	Führungsschiene FS 110 komplett, rechts mit Bürstenkeder und Bürstendichtungen LB _____ mm Farbe gemäß Preisliste angeben!	01.01.2016 –	8991741	Stück _____	/St.
	* 5.7	Achtkantwelle mit Lagenringe LB _____ mm	01.01.2016 –	8991732	Stück _____	/St.
	* 5.8	Rohrmotor mit Adapterplatte LB _____ mm L60-M05 (60 Nm) L80-M05 (80 Nm) L120-M05 (120 Nm) Flachrundschraube mit Vierkantansatz M6 x 12 Sperrzahnmutter M6	01.01.2016 – 01.01.2016 – 01.01.2016 –	8991733 8991734 8991735	Stück _____ _____ _____	/St. /St. /St.
	5.9	Einsteckwelle für 80er Achtkantwelle	01.01.2016 –	8991743	Stück _____	/St.
	5.10	Abrollsicherung mit Stecker und 8 m Kabel Zylinderschraube mit Innensechskant M6 x 30 Scheibe Ø 6,4 Sperrzahnmutter M6	01.01.2016 – 01.01.2016 – 01.01.2016 – 01.01.2016 –	8991736 8991738 1011720 1036000	Stück _____ _____ _____ _____	/St. /St. /St. /St.

BESTELLUNG	Kunden-Nr.: _____	Bestell-Nr./Komm.: _____	*Angaben unbedingt vom Typenschild übernehmen!	
	Kunden-Name: _____	Versand-Anschrift: _____	Auftrags-Nr.: _____	Baujahr: _____
	Ort/Datum: _____	_____	Serien.-Nr.: _____	Größe: _____
	_____	_____	Stempel und Unterschrift	
	_____	_____	_____	

5. Rollgitter und Antriebszubehör HG 75 TD (Rohrmotor)

Artikel	Pos. Beschreibung	Produktionszeitraum	Art.-Nr.	Menge	€
	5.11 Lagerflansch Flachrundschraube mit Innensechskant M8 x 20 Sperrzahnmutter M8	01.01.2016 –	8991737	Stück	/St.
			8991739	_____	/St.
			1090000	_____	/St.
	5.12 Netzanschlussleitung mit Schukostecker 1,5 m	01.01.2016 –	436127	Stück	/St.
	5.13 Anschlussdose TD	01.01.2016 –	437117	Stück	/St.
	5.14 Verbindungsleitung 2,5 m	01.01.2016 –	437118	Stück	/St.
	5.15 Kompressionsband 30 9-2 in Kombination mit Automatik-Schiebetür	01.01.2016 –	8991250	Stück	/St.
	5.16 Befestigungssatz F3 in Kombination mit Automatik-Schiebetür	01.01.2016 –	4513604	Stück	/St.
	5.17 Zylinderschraube mit Innensechskant M6 x 30	01.01.2016 –	8991738	Stück	/St.
	5.18 Scheibe 6,4	01.01.2016 –	1011720	Stück	/St.

BESTELLUNG	Kunden-Nr.: _____	Bestell-Nr./Komm.: _____	*Angaben unbedingt vom Typenschild übernehmen!	
			Auftrags-Nr.: _____	Baujahr: _____
	Kunden-Name: _____		Serien.-Nr.: _____	Größe: _____
	Versand-Anschrift: _____			
	Ort/Datum: _____		Stempel und Unterschrift	

5. Rollgitter und Antriebszubehör HG 75 TD (Rohrmotor)

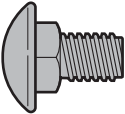
Artikel	Pos.	Beschreibung	Produktionszeitraum	Art.-Nr.	Menge	€
	5.19	Flachrundschraube mit Vierkantansatz M6 x 12	01.01.2016 –	1161048	Stück _____	/St.

BESTELLUNG	Kunden-Nr.: _____	Bestell-Nr./Komm.: _____	*Angaben unbedingt vom Typenschild übernehmen!	
	Kunden-Name: _____		Auftrags-Nr.: _____	Baujahr: _____
	Versand-Anschrift: _____		Serien.-Nr.: _____	Größe: _____
	Ort/Datum: _____		Stempel und Unterschrift	

Allgemeine Verkaufs- und Lieferbedingungen (Stand 1. 3. 2016)

§ 1 Allgemeines

1. Unsere Allgemeinen Liefer- und Verkaufsbedingungen gelten für alle Lieferungen und Leistungen nach Maßgabe des zwischen uns und dem Kunden geschlossenen Vertrages.
2. Unsere AGB gelten ausschließlich; entgegenstehende oder von unseren Bedingungen abweichende Bedingungen des Kunden erkennen wir nicht an, es sei denn, wir hätten ausdrücklich schriftlich ihrer Geltung zugestimmt.
3. Unsere AGB gelten nur gegenüber Unternehmern im Sinne des § 14 BGB.

§ 2 Vertragsabschluss

1. Unsere Angebote sind freibleibend und unverbindlich, sofern nichts anderes ausdrücklich vereinbart wird. Für Art und Umfang ist unsere Auftragsbestätigung maßgebend. Technische Änderungen sowie Änderungen in Form, Farbe und/oder Gewicht bleiben im Rahmen des Zumutbaren vorbehalten.
2. Als angenommen gilt ein Angebot erst durch Zusendung einer Auftragsbestätigung oder durch die Auslieferung der Ware. Die Zusendung einer Zugangsbestätigung oder die Entgegennahme einer telefonischen Bestellung stellt keine verbindliche Annahme dar. Bei Waren, die auf Bestellung gesondert angefertigt werden müssen, gilt der Vertrag nach unserer schriftlichen Bestätigung als abgeschlossen, auch wenn über die Ausführung noch Klarstellungen erfolgen müssen, die Lieferzeit und Preis beeinflussen. Konstruktions- und Formveränderungen während der Lieferzeit bleiben vorbehalten, soweit der Liefergegenstand sowie dessen Funktion und Aussehen hierdurch nicht wesentlich geändert werden. Eine Änderung des Preises tritt hierdurch nicht ein.
3. An Abbildungen, Zeichnungen, Kalkulationen und ähnlichen Unterlagen behalten wir uns die Eigentums- und Urheberrechte vor. Dies gilt auch für solche Unterlagen, die als „vertraulich“ bezeichnet sind. Diese Unterlagen dürfen Dritten nicht ohne unsere vorherige ausdrückliche Zustimmung zugänglich gemacht werden.

§ 3 Preise und Zahlungsbedingungen

1. Sofern sich aus der Auftragsbestätigung nichts anderes ergibt, gelten unsere Preise „ab Werk“, ausschließlich Transport und Montage, diese werden gesondert in Rechnung gestellt. Kosten für Verpackung, ausgenommen bei Klein- und Ersatzteilen, sind inklusive. Die gesetzliche Mehrwertsteuer ist nicht in unseren Preisen enthalten, sie wird in gesetzlicher Höhe am Tag der Rechnungsstellung in der Rechnung gesondert ausgewiesen.
2. Unsere Rechnungen sind innerhalb von 30 Tage netto (ohne Abzug) zur Zahlung fällig. Der Abzug von Skonto bedarf besonderer schriftlicher Vereinbarung.
3. Treten nach Abschluss des Vertrages Materialpreiserhöhungen ein oder werden Steuern und Abgaben erhöht, so sind wir berechtigt, die Preise entsprechend anzugleichen, wenn zwischen Vertragsabschluss und vorgesehener Lieferung mindestens 4 Monate liegen.
4. Beauftragt der Kunde neben der Lieferung auch oder ausschließlich die Montage oder ähnliche Leistungen, werden diese im Stundenlohn abgerechnet, falls nicht ausdrücklich ein Pauschalpreis vereinbart ist. Für Montageleistungen gelten unsere jeweils gültigen Montagebedingungen.
5. Wir sind berechtigt, trotz anderslautender Bestimmungen des Kunden, Zahlungen zunächst auf dessen ältere Schulden anzurechnen. Sind bereits Kosten und Zinsen entstanden, so sind wir berechtigt, die Zahlung zunächst auf die Kosten, dann auf die Zinsen und zuletzt auf die Hauptleistung anzurechnen.
6. Wir sind zudem berechtigt, alle übrigen Forderungen sofort fällig zu stellen und die Ausführung weiterer Leistungen von der Leistung einer Vorauszahlung oder Sicherheit abhängig zu machen, wenn uns Umstände bekannt werden, die die Zahlungsfähigkeit und Kreditwürdigkeit des Kunden in Frage stellen, dies gilt insbesondere wenn ein Zahlungsverzug eintritt. Die Geltendmachung weitergehender Schadensersatzansprüche bleibt unberührt.
7. Während des Verzugs kann sich der Kunde auf ein Recht zum Besitz nicht berufen. Ein etwaiges Herausgabeverlangen unsererseits während des Verzugs des Kunden, gilt nur dann als Rücktritt vom Vertrag, wenn wir dies ausdrücklich schriftlich erklärt haben.
8. Das Recht zur Aufrechnung steht dem Kunden nur zu, wenn seine Gegenansprüche rechtskräftig festgestellt, unbestritten oder durch uns anerkannt sind. Zurückbehaltungsrechte kann der Kunde nur insoweit ausüben, als sein Gegenanspruch auf dem gleichen Vertragsverhältnis beruht.

§ 4 Erfüllungsort, Gefahrübergang

1. Sofern sich aus der Auftragsbestätigung nichts anderes ergibt, ist Lieferung „ab Werk“ (INCOTERMS 2010) vereinbart. Die Gefahr des zufälligen Untergangs und der zufälligen Verschlechterung der Ware geht mit der Übergabe, beim Versandkauf mit der Auslieferung der Ware an den Spediteur, den Frachtführer oder der sonst zur Ausführung der Versendung bestimmten Person oder Anstalt auf den Kunden über. Dies gilt auch dann, wenn Teillieferungen erfolgen oder wir noch andere Leistungen (z.B. Versand oder Montage) übernehmen haben.
2. Befindet sich der Kunde in Annahmeverzug, geht die Gefahr des zufälligen Untergangs und der zufälligen Verschlechterung der Kaufsache auf ihn über. Gegebenenfalls anfallende Lagerkosten richten sich nach § 5 Nr. 3.
3. Bei Vereinbarung frachtfreier Lieferung von Waren ist das Transportmittel sofort vom Kunden zu entladen. Wartezeiten gehen stets zu Lasten des Kunden. Lieferung frei Baustelle versteht sich stets frei LKW an befahrbarer Straße, ebenerdig angefahren. Das Abladen einschließlich Transport zur Verwendungs- oder Lagerstelle obliegt dem Kunden, der im Verzugfall insoweit Kosten und Gefahr des Abladens, Stapeln, Einlagerns oder Rücktransportes zu tragen hat. Der für den Kunden an der Abladestelle auftretende Empfänger gilt als von diesem ermächtigt, die Ladung verbindlich anzunehmen.

§ 5 Lieferzeiten

1. Der Beginn der von uns angegebenen Lieferzeit setzt die Abklärung aller technischen Fragen voraus.
2. Angaben über Liefertermine verstehen sich als voraussichtliche Lieferzeiten und stehen stets unter dem Vorbehalt der richtigen und rechtzeitigen Selbstbelieferung durch Zulieferer und/oder Hersteller. Der Kunde kann uns erst dann eine Frist zur Lieferung/Leistung setzen, wenn der voraussichtliche Liefertermin um mehr als drei Wochen überschritten ist. Die Frist muss angemessen sein und mindestens drei Wochen betragen. Schadensersatzansprüche aus der Nichteinhaltung eines voraussichtlichen Liefertermins sind ausgeschlossen. Über Liefer- und Leistungsverzögerungen auf Grund höherer Gewalt und auf Grund von Ereignissen, die uns die Lieferung wesentlich erschweren oder unmöglich machen – hierzu gehören insbesondere von uns nicht zu vertretende nachträglich eingetretene Materialbeschaffungsschwierigkeiten, Betriebsstörungen, Streik, Aussperrung, behördliche Anordnungen usw., auch wenn sie bei unseren Lieferanten oder deren Unterlieferanten eintreten – wird der Kunde unverzüglich informiert. Derartige Ereignisse berechtigen uns hinsichtlich des noch nicht erfüllten Auftrages ganz oder teilweise vom Vertrag zurückzutreten. Im Falle des Rücktritts werden dem Kunden bereits erbrachte Gegenleistungen unverzüglich erstattet.
3. Im Falle des Annahmeverzuges des Kunden sind wir berechtigt, die Ware auf seine Gefahr und Kosten einzulagern. Für die entsprechenden Lagerkosten können wir wahlweise Ersatz in Höhe der tatsächlich entstandenen Kosten oder in Höhe einer Pauschale von 5 % des Rechnungsbetrages für jeden angefangenen Monat verlangen. Dies gilt auch bei Lagerung durch uns. Dem Kunden steht das Recht zu, im Falle der Geltendmachung des pauschalen Schadensersatzes einen geringeren Schaden nachzuweisen.

4. Verweigert der Kunde nach Ablauf einer ihm gesetzten Nachfrist die Annahme der Ware oder erklärt er, die Ware nicht mehr annehmen zu wollen, ohne hierzu berechtigt zu sein, können wir zudem Schadensersatz wegen Nichterfüllung verlangen.
5. Teillieferungen sind in zumutbarem Umfang zulässig.

§ 6 Eigentumsvorbehalt

1. Wir behalten uns das Eigentum an der Ware bis zur vollständigen Zahlung aller Forderungen aus der laufenden Geschäftsbeziehung mit dem Kunden vor. Wenn der Wert der Vorbehaltsware die zu sichernden Forderungen aus der laufenden Geschäftsbeziehung um 20 % übersteigt, sind wir zur Freigabe der Vorbehaltsware auf Verlangen des Kunden verpflichtet. Die Auswahl der freizugebenden Sicherheiten liegt dabei in unserem Ermessen.
2. Der Kunde ist während des Eigentumsvorbehalts verpflichtet, die Kaufsache pfleglich zu behandeln und auf eigene Kosten gegen Feuer, Wasser und Diebstahl ausreichend zum Neuwert zu versichern. Etwaige Ersatzansprüche des Kunden gegen Versicherer oder sonstige Dritte wegen Verschlechterung der Vorbehaltsware werden bereits jetzt in Höhe des Rechnungsbetrages an uns abgetreten. Sofern Wartungs- und Inspektionsarbeiten erforderlich sind, hat der Kunde diese auf eigene Kosten regelmäßig durchzuführen. Der Kunde hat uns unverzüglich schriftlich von allen Zugriffen Dritter auf die Ware, insbesondere von Zwangsvollstreckungsmaßnahmen sowie von etwaigen Beschädigungen oder der Vernichtung der Ware zu unterrichten. Einen Besitzwechsel der Ware sowie den eigenen Anschriftenwechsel hat uns der Kunde unverzüglich anzuzeigen. Der Kunde hat uns alle Schäden und Kosten zu ersetzen, die durch einen Verstoß gegen diese Verpflichtung und dadurch erforderliche Interventionsmaßnahmen gegen Zugriffe Dritter auf die Ware entstehen. Bei Zugriffen Dritter hat uns der Kunde außerdem die zur Wahrnehmung unserer Rechte notwendige Hilfe zu leisten.
3. Zur Verpfändung oder Sicherungsübereignung der Vorbehaltsware ist der Kunde nicht berechtigt.
4. Die Verarbeitung oder Umbildung der Vorbehaltsware durch den Kunden wird stets für uns vorgenommen. Bei Be- und Verarbeitung der Vorbehaltsware oder Vermischung setzt sich das Vorbehaltsrecht an der bearbeiteten oder vermischten Ware fort. Wird die Vorbehaltsware mit anderen uns nicht gehörenden Gegenständen verarbeitet oder untrennbar vermengt, so erwerben wir das Eigentum an einer neuen Sache im Verhältnis des Rechnungswertes der Vorbehaltsware zum Rechnungswert der anderen verwendeten Waren zur Zeit der Verarbeitung oder Vermengung. Die so entstehenden Miteigentumsrechte gelten als Vorbehaltsware im Sinne dieser Bedingungen. Werden unsere Waren mit anderen beweglichen Gegenständen zu einer einheitlichen Sache verbunden oder untrennbar vermengt und ist die andere Sache als Hauptsache anzusehen, so überträgt der Kunde uns anteilmäßig Miteigentum, soweit ihm die Hauptsache gehört. In den vorbezeichneten Fällen tritt der Kunde uns schon jetzt seine Eigentumsrechte an der verarbeiteten, verbundenen oder vermengten Ware ab. Die Übergabe wird dadurch ersetzt, dass der Kunde den verarbeiteten, verbundenen oder vermischten Gegenstand für uns verwahrt. Für die durch Verarbeitung, Verwendung sowie Vermengung entstehende Sache gilt im Übrigen das Gleiche wie für Vorbehaltsware.
5. Der Kunde ist berechtigt, die Vorbehaltsware im gewöhnlichen Geschäftsgang weiter zu veräußern. Er tritt bereits jetzt die ihm aus der Weiterveräußerung erwachsenden Forderungen mit allen Rechten in voller Höhe an uns ab. Wir nehmen diese Abtretung an. Veräußert der Kunde die Vorbehaltsware – nach Verarbeitung/Verbindung – zusammen mit nicht ihm gehörender Ware, so tritt er schon jetzt die aus der Weiterveräußerung entstehenden Forderungen in Höhe des Wertes der Vorbehaltsware mit allen Nebenrechten an uns ab. Wir nehmen diese Abtretung schon jetzt an. Zur Einziehung dieser Forderung ist der Kunde auch nach Abtretung ermächtigt. Wir behalten uns jedoch vor, die Forderung selbst einzuziehen, sobald der Kunde seinen Zahlungsverpflichtungen nicht ordnungsgemäß nachkommt und in Zahlungsverzug gerät oder begründete Zweifel an seiner Zahlungsfähigkeit und Kreditwürdigkeit bestehen. Auf unser Verlangen sind die Höhe der abgetretenen Forderung, die Person des Schuldners sowie alle sonst zum Einzug erforderlichen Angaben bekanntzugeben, die dazugehörigen Unterlagen auszuhändigen und dem Schuldner die Abtretung anzuzeigen.
6. Das Recht zur Weiterverarbeitung und Weiterveräußerung endet mit dem Rücktritt vom Vertrag.
7. Während der üblichen Geschäftszeiten des Kunden sind wir jederzeit berechtigt, seine Geschäfts- und Betriebsräume zur Prüfung der Vorbehaltsware zu betreten und die Vorbehaltsware in Besitz zu nehmen, soweit sich der Kunde auf ein Recht zum Besitz nicht berufen kann.

§ 7 Mängelansprüche

1. Ansprüche wegen Mängeln stehen dem Kunden nur zu, wenn er seinen Untersuchungs- und Rügepflichten gemäß § 377 HGB ordnungsgemäß nachgekommen ist. Bei nicht frist- und/oder formgemäßer Rüge gilt die Ware als genehmigt.
2. Bei der Lieferung von Sachen leisten wir für Mängel der Ware zunächst nach unserer Wahl Gewähr durch Nachbesserung oder Ersatzlieferung (Nacherfüllung). Schlägt die Nacherfüllung fehl, kann der Kunde nach seiner Wahl Minderung, Rücktritt oder Schadensersatz verlangen. Bei nur geringfügigen Mängeln steht dem Kunden kein Rücktrittsrecht zu.
3. Als Beschaffenheit der Kaufsache gilt grundsätzlich nur die Produktbeschreibung/Auftragsbestätigung des Herstellers. Öffentliche Äußerungen, Anpreisungen oder Werbung des Herstellers stellen dagegen keine vertragsgemäße Beschaffenheitsangabe dar.
4. Die Verjährungsfrist für Mängelansprüche richtet sich nach dem § 438 Abs. 1 Nr. 2 BGB, soweit keine abweichenden Fristen ausdrücklich vereinbart sind.
5. Der Kunde ist nicht berechtigt, Ansprüche wegen Sachmängeln abzutreten.

§ 8 Haftung

1. Wir haften nach den gesetzlichen Bestimmungen, sofern der Kunde Schadensersatzansprüche geltend macht, die auf Vorsatz oder grober Fahrlässigkeit beruhen. Bei leicht fahrlässigen Pflichtverletzungen beschränkt sich unsere Haftung auf den vorhersehbaren, typischerweise eintretenden Schaden. Bei leicht fahrlässigen Pflichtverletzungen von nicht vertragswesentlichen Pflichten, durch deren Verletzung die Durchführung des Vertrages nicht gefährdet wird, haften wir nicht. Dies gilt auch bei Pflichtverletzungen durch unsere gesetzlichen Vertreter oder Erfüllungsgehilfen.
2. Die Haftung wegen schuldhafter Verletzung des Lebens, des Körpers oder der Gesundheit bleibt von den vorstehenden Haftungsbeschränkungen unberührt, dies gilt auch für Ansprüche des Kunden nach dem Produkthaftungsgesetz.

§ 9 Schlussbestimmungen

1. Es gilt das Recht der Bundesrepublik Deutschland, die Geltung des UN-Kaufrechts ist ausgeschlossen.
2. Nebenabreden und Änderungen bedürfen zu ihrer Rechtswirksamkeit der Schriftform. Dies gilt auch hinsichtlich der Abänderung der Schriftformklausel.
3. Sofern sich aus der Auftragsbestätigung nichts anderes ergibt, ist unser Geschäftssitz Erfüllungsort. Ausschließlicher Gerichtsstand für alle Streitigkeiten aus diesem Vertrag ist Bielefeld.
4. Sofern einzelne Bestimmungen des Vertrages einschließlich dieser AGB ganz oder teilweise unwirksam sein oder werden sollten, wird die Wirksamkeit der übrigen Bestimmungen nicht berührt.

Hörmann: Qualität ohne Kompromisse



Hörmann KG Amshausen, Deutschland



Hörmann KG Antriebstechnik, Deutschland



Hörmann KG Brandis, Deutschland

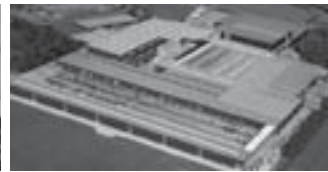

Hörmann KG Brockhagen, Deutschland



Hörmann KG Dissen, Deutschland



Hörmann KG Eckelhausen, Deutschland



Hörmann KG Freisen, Deutschland



Hörmann KG Ichtershausen, Deutschland



Hörmann KG Werne, Deutschland



Hörmann Alkmaar B.V., Niederlande



Hörmann Legnica Sp. z o.o., Polen



Hörmann Beijing, China



Hörmann Tianjin, China



Hörmann LLC, Montgomery IL, USA



Hörmann Flexon LLC, Burgettstown PA, USA



Shakti Hörmann Ltd., Indien

Als einziger Hersteller auf dem internationalen Markt bietet die Hörmann Gruppe alle wichtigen Bauelemente aus einer Hand. Sie werden in hochspezialisierten Werken nach dem neuesten Stand der Technik gefertigt. Durch das flächendeckende Vertriebs- und Servicenetz in Europa und die Präsenz in Amerika und Asien ist Hörmann Ihr starker, internationaler Partner für hochwertige Bauelemente. In einer Qualität ohne Kompromisse.

GARAGENTORE

ANTRIEBE

INDUSTRIETORE

VERLADETECHNIK

TÜREN

ZARGEN

HÖRMANN